

UNSERE MARKEN ANGEBOTE FRÜHJAHR/SOMMER 2024



Die genannten „Statt“-Preise beziehen sich auf den Listenpreis gemäß dem jeweilig gültigen Marken-Hauptkatalogs.
Abzurufen unter www.stuermer-maschinen.de/aktuelles/downloads. Aktionsangebote für unsere Kunden,
die Unternehmer und nicht Verbraucher sind. Gültig 01.04.2024 – 31.08.2024

SAA 2203 UT – Platzsparendes, flaches Späne-Absauggerät

- ▶ Aufgrund der flachen Bauweise ideal z.B. für die Positionierung unter dem Maschinentisch
- ▶ Für einen sauberen und gesunden Arbeitsplatz in der Werkstatt zum Absaugen von Fräs-, Hobel- und Sägespänen
- ▶ Schaufflüfterrad aus Stahl sorgt für konstant hohe Absaugleistung
- ▶ Fahrwerk
- ▶ Einfache Fixierung der Säcke mit Spanngurten



Lieferumfang:

- Filtersack
- Spänesack
- Zwei Spanngurte

Technische Daten		SAA 2203 UT
Nennvolumenstrom	m ³ /h	2.200
Unterdruck max.	Pa	2.200
Schalleistungspegel max.	dB(A)	96
Schalldruckpegel max.	dB(A)	89
Nennweite außen Absaugstutzen Eingang	mm	120
Anschluss-Ø Filtersack	mm	500
Aufnahmeleistung	kW	2,2
Abgabeleistung	kW	1,65
Elektrischer Anschluss ~ 50 Hz	V	400
Abmessungen (L x B x H) ca.	mm	1.540 x 550 x 750
Gewicht ca.	kg	50

SAA 2203 UT
statt € 699,00 zzgl. USt.
539,-
€ 641,41 inkl. USt.
Art.-Nr. 5922123



Abb. zeigt Anwendung unter dem Maschinentisch

Serie SAA – Späne-Absauggerät

- ▶ Lüfterrad in Schauffelform für hohe Saugleistung
- SAA 902:**
- ▶ Lüfterrad und Gehäuse aus Kunststoff
- SAA 2001 - 3003:**
- ▶ Stabile Konstruktion aus massivem Stahlblech
- ▶ Geringere statische Aufladung gegenüber Kunststoff-Konstruktionen
- ▶ Leicht fahrbar durch Lenkrollen

Lieferumfang:

SAA 2001, SAA 2003:

- Spänesack
- Filtersack
- 2 Spanngurte
- 2 Schlauchschellen

SAA 902 zusätzlich mit

- 4-tlg. Schlauchadapterset

SAA 3001, SAA 3003

- 2 Spänesäcke
- 2 Filtersäcke
- 4 Spanngurte



SAA 902



SAA 2001/ 2003



SAA 3001/3003

SAA 902
statt € 185,00 zzgl. USt.
139,-
€ 165,41 inkl. USt.
Art.-Nr. 5923902

SAA 2001
statt € 409,00 zzgl. USt.
319,-
€ 379,61 inkl. USt.
Art.-Nr. 5922201

SAA 2003
statt € 409,00 zzgl. USt.
319,-
€ 379,61 inkl. USt.
Art.-Nr. 5922203

SAA 3001
statt € 519,00 zzgl. USt.
399,-
€ 474,81 inkl. USt.
Art.-Nr. 5922301

SAA 3003
statt € 519,00 zzgl. USt.
399,-
€ 474,81 inkl. USt.
Art.-Nr. 5922303

Technische Daten	SAA 902	SAA 2001	SAA 2003	SAA 3001	SAA 3003
Luftleistung	1.200 m ³ /h	2.553 m ³ /h	2.553 m ³ /h	3.910 m ³ /h	3.910 m ³ /h
Absaugstutzen-Ø am Gerät	100 mm	125 mm	125 mm	150 mm	150 mm
Absaugstutzen-Ø am Verteiler	1 x 100 mm	2 x 100 mm	2 x 100 mm	3 x 100 mm	3 x 100 mm
Motorleistung ~50 Hz	550 W / 230 V	1,5 kW / 230 V	1,5 kW / 400 V	2,2 kW / 230 V	2,2 kW / 400 V
Gewicht	18,5 kg	47 kg	59 kg	59 kg	59 kg

ZAA 1353 – Zyklonabsauggerät hocheffizient und leistungsstark, mit zweistufigem Abscheidsystem und manueller Filterabreinigung

- ▶ Saubere Abluft durch Abscheidung des Staubs im Zyklonabscheider und Kartuschenfilter
- ▶ Einfaches Leeren des fahrbaren Abfüllbehälters
- ▶ Manuelle Filterabreinigung per Drehkurbel für gleichbleibend hohe Absaugleistung

Lieferumfang:

- Filterkartusche
- Flexschlauch

ZAA 1351
statt € 1.399,00 zzgl. USt.
1.099,-
€ 1.307,81 inkl. USt.
Art.-Nr. 5924134

ZAA 1353
statt € 1.399,00 zzgl. USt.
1.099,-
€ 1.307,81 inkl. USt.
Art.-Nr. 5924135

Technische Daten		ZAA 1351	ZAA 1353
Nennvolumenstrom	m ³ /h		1.325
Unterdruck bei Nennvolumenstrom	Pa		2.600
Filterfläche	m ²		3,5
Filterabreinigung			manuell
Nennweite außen Absaugstutzen Eingang	mm		1 x 150, 2 x 100
Abgabeleistung ~50 Hz	kW/V	1,6 / 230	1,6 / 400V
Abmessungen (L x B x H) ca.	mm	1.145 x 654 x 1.830	
Gewicht	kg		82



BTS 150/151 und BTS 250 Band- und Tellerschleifer

- ▶ Zum Schleifen von Längskanten, Stirnkanten, Rundungen, Gehrungen sowie für Planflächen im rechten Winkel
- ▶ Zum Bearbeiten von Weichholz und Hartholz
- ▶ Schleifbandaggregat zur vertikalen oder horizontalen Nutzung stufenlos von 0 bis 90° schwenkbar

- ▶ Stufenlos von 0 bis 45° schwenkbare Werkstückauflage am Band- und Telleraggregat verwendbar
- ▶ Werkstückauflage mit beidseitiger Aufhängung für mehr Stabilität
- ▶ Kompaktes Maschinengehäuse in solider Stahl-Graugusskonstruktion

- ▶ Schneller, werkzeugloser Schleifbandwechsel über Schnellspannvorrichtung
- ▶ Gehrungsanschlag in T-Nut geführt
- ▶ Integrierter Absaugstutzen für den Anschluss einer externen Absauginheit

Lieferumfang:

BTS 150:

- Gehrungsanschlag
- Schleifband Korn 60
- Schleifscheibe Korn 80 (aufgeklebt)

BTS 151:

- Gehrungsanschlag ±60°
- Schleifband Korn 80
- Schleifscheibe Korn 80 (aufgeklebt)

BTS 250:

- Schleifband Korn 60
- Schleifscheibe Korn 80 (aufgeklebt)
- Absaugstutzenadapter von 35 auf 120 mm

Klettaufnahme nicht im Lieferumfang enthalten



BTS 151

Mit geschwenktem Schleifaggregat. Der Tisch kann ebenfalls geschwenkt werden.



BTS 150

ist für mehr Stabilität beidseitig geführt



BTS 250

BTS 151
statt € 145,00 zzgl. USt.
119,-
€ 141,61 inkl. USt.
Art.-Nr. 5903151

BTS 150
statt € 195,00 zzgl. USt.
159,-
€ 189,21 inkl. USt.
Art.-Nr. 5904150

BTS 250
statt € 545,00 zzgl. USt.
449,-
€ 534,31 inkl. USt.
Art.-Nr. 5904250

Technische Daten	BTS 151	BTS 150	BTS 250
Arbeitstisch (L x B)	226 x 160 mm	150 x 230 mm	360 x 200 mm
Schleifbandgröße (L x B)	914 x 100 mm	915 x 100 mm	1.220 x 150 mm
Schleifteller-Ø	150 mm	150 mm	250 mm
Schwenkung	0 - 45°	0 - 45°	0 - 45°
Drehzahl	2.980 min ⁻¹	2.850 min ⁻¹	1.440 min ⁻¹
Absaugstutzen-Ø	63 mm	58 mm	120 mm
Aufnahmeleistung ~50 Hz	370 W / 230 V	400 W / 230 V	800 W / 230 V
Abmessungen (L x B x H) ca.	460 x 360 x 280 mm	560 x 270 x 300 mm	720 x 410 x 440 mm
Gewicht ca.	16,5 kg	17 kg	47 kg

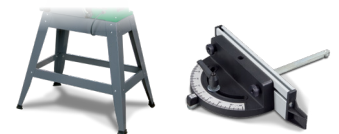

Zubehör für BTS 250	Art.-Nr.	€ zzgl. USt.
Unterbau	5914250	89,90/ St.
Winkelanschlag	5914251	19,90/ St.

SBSM 700 - Sägeblattschärfer für präzises Schärfen von Sägeblättern innerhalb weniger Minuten

Neu

- ▶ Schneller und einfacher Schleifvorgang
- ▶ Sägeblätter von 80 mm bis 700 mm schleifbar
- ▶ Stabile Graugussausführung für präzise Arbeiten
- ▶ Schwenkbare Motoreinheit um 20° schwenkbar, zum Schärfen von Wechselzahn-Sägeblättern

- ▶ Winkel der Sägeblattaufnahme verstellbar von 45° bis -30° für unterschiedliche Zahnwinkel
- ▶ Schwingungsdämpfende Füße für einen vibrationsfreien und geräuscharmen Betrieb

SBSM 700
statt € 219,00 zzgl. USt.
199,-
€ 236,81 inkl. USt.
Art.-Nr. 5903700



Technische Daten	SBSM 700	
Durchmesser Schleifscheibe	mm	125
Bohrung Schleifscheibe	mm	13
Breite Schleifscheibe	mm	10
Schleifscheibentyp		Diamant
Einstellwinkel Auflagetisch links	°	30
Einstellwinkel Auflagetisch rechts	°	45
Einstellwinkel		±20
Schleifaggregat Drehzahl	min ⁻¹	2.800
Schallleistungspegel	dB(A)	69
Schalldruckpegel	dB(A)	60
Leistung Antriebsmotor 50 Hz	kW/V	250 W / 230
Länge Anschlusskabel	m	1,8
Schutzklasse		1
Schutzart		IP54
Abmessungen (L x B x H) ca.	mm	700 x 382 x 295
Gewicht ca.	kg	17

Zubehör	Art.-Nr.	€ zzgl. USt.
Schleifscheibe Diamant 25x10x13x8	5913699	25,50

OSS 100 – Oszillierende Spindelschleifmaschine zum Schleifen von runden Kanten, Aussparungen oder Ausschnitten

- ▶ Leistungstarker 450 Watt Motor mit ausreichend Kraft für alle Holzwerkstoffe
- ▶ Einfacher Transport und Lagerung durch kompakte und leichte Bauweise
- ▶ Gute Oberfläche durch rotierende und oszillierende Spindel

- ▶ Stabilität auch bei größeren Werkstücken, durch großen und soliden Grauguss-Tisch
- ▶ Sicheres und sauberes Arbeiten durch integrierten Absaugstutzen zum Anschluss einer externen Absaugereinheit

- ▶ Praktische Aufbewahrungsmöglichkeit für Zubehör und Montagewerkzeug

OSS 100
statt € 195,00 zzgl. USt.
149,-
€ 177,31 inkl. USt.
Art.-Nr.



Lieferumfang:

- 6 Schleifhülsen K80, Ø 13 / 19 / 26 / 38 / 51 / 76 mm
- 5 gummierte Schleifwalzen, Länge 115 mm, Ø 19 / 26 / 38 / 51 / 76 mm
- 6 Tischeinlagen, Ø 13 / 19 / 26 / 38 / 51 / 76 mm
- 3 Spindelscheiben, Ø 16 / 20 / 35 mm
- Montagewerkzeug

Technische Daten		OSS 100
Abmessungen Tisch (L x B)	mm	370 x 295
Spindel-Ø	mm	12,7
Schleifhöhe max.	mm	116
Oszillation	min ⁻¹	58
Oszillationshub	mm	16
Absaugstutzen-Ø	mm	38
Drehzahl Schleifaggregat	min ⁻¹	2.000
Schutzklasse		II
Motordrehzahl	min ⁻¹	10.000
Motorleistung ~50 Hz	W/V	450 / 230
Abmessungen (L x B x H) ca.	mm	390 x 330 x 450
Gewicht ca.	kg	14

OBSS 100 – Oszillierende Spindel- und Bandschleifmaschine zum Schleifen von runden und geraden Kanten, Aussparungen oder Ausschnitten

- ▶ Band- und Spindelschleifen in einem Gerät
- ▶ Schnell umrüstbar
- ▶ Leistungstarker Motor mit ausreichend Kraft für alle Holzwerkstoffe
- ▶ Gute Oberfläche durch rotierende und oszillierende Spindel

- ▶ Neigbarer Arbeitstisch stufenlos einstellbar von 0° bis 45°. Zusätzlich feste Winkelstufen bei 0°, 15°, 22,5°, 30° und 45°
- ▶ Sicheres und sauberes Arbeiten durch integrierten Absaugstutzen zum Anschluss einer externen Absaugereinheit

- ▶ Praktische Aufbewahrungsmöglichkeit für Zubehör und Montagewerkzeug

OBSS 100
statt € 275,00 zzgl. USt.
215,-
€ 255,85 inkl. USt.
Art.-Nr. 5903501



Lieferumfang:

- 5 Schleifhülsen K80, Ø 13 / 19 / 26 / 38 / 51 mm
- 4 gummierte Schleifwalzen, Länge 115 mm, Ø 19 / 26 / 38 / 51 mm
- 5 Tischeinlagen Ø 13 / 19 / 26 / 38 / 51 mm
- 3 Spindelscheiben Ø 16 / 22 / 35 mm
- Schleifband
- Schleifbandaufsatz
- Abdeckung für Schleifbandaufsatz
- Werkstückanschlag
- Montagewerkzeug

Technische Daten		OBSS 100
Tischgröße (L x B)	mm	430 x 410
Spindel-Ø	mm	12,7
Schleifhöhe max.	mm	98
Schleifband (L x B)	mm	610 x 100
Schleiffläche (L x B)	mm	220 x 100
Bandumlaufgeschwindigkeit	m/s	8
Oszillation	min ⁻¹	58
Oszillationshub	mm	16
Absaugstutzen-Ø	mm	38
Drehzahl Schleifaggregat	min ⁻¹	2.000
Motorleistung ~50 Hz	W/V	450 / 230
Abmessungen (L x B x H) ca.	mm	530 x 480 x 480
Gewicht ca.	kg	12

Zubehör für OSS 100/OBSS 100

Zubehör	OSS 100	OBSS 100	VE	Art.-Nr.	€ zzgl. MwSt
Schleifwalze gummiert					
Ø 19 mm	●	●		5913519	2,19
Ø 26 mm	●	●		5913526	2,99
Ø 38 mm	●	●		5913538	4,39
Ø 51 mm	●	●		5913551	5,99
Ø 76 mm	●			5913576	8,49
Tischeinlagen-Set Ø 13 / 19 / 26 / 38 / 51 / 76 mm					
	●	●		5913500	5,59
Spindelscheiben-Set Ø 16 / 20 / 35 mm					
	●	●		5913501	1,99
Schleifhülsen-Set					
Ø 13 mm K80	●	●	3	5913700	3,99
Ø 13 mm K100	●	●	3	5913710	3,99

Zubehör	OSS 100	OBSS 100	VE	Art.-Nr.	€ zzgl. MwSt
Ø 13 mm K120	●	●	3	5913720	3,99
Ø 13 mm K240	●	●	3	5913730	3,99
Ø 19 mm K80	●	●	3	5913701	4,99
Ø 19 mm K100	●	●	3	5913711	4,99
Ø 19 mm K120	●	●	3	5913721	4,99
Ø 19 mm K240	●	●	3	5913731	4,99
Ø 26 mm K80	●	●	3	5913702	5,99
Ø 26 mm K100	●	●	3	5913712	5,99
Ø 26 mm K120	●	●	3	5913722	5,99
Ø 26 mm K240	●	●	3	5913732	5,99
Ø 38 mm K80	●	●	3	5913703	6,99
Ø 38 mm K100	●	●	3	5913713	6,99
Ø 38 mm K120	●	●	3	5913723	6,99
Ø 38 mm K240	●	●	3	5913733	6,99

Zubehör	OSS 100	OBSS 100	VE	Art.-Nr.	€ zzgl. MwSt
Ø 51 mm K80	●	●	3	5913704	7,99
Ø 51 mm K100	●	●	3	5913714	7,99
Ø 51 mm K120	●	●	3	5913724	7,99
Ø 51 mm K240	●	●	3	5913734	7,99
Ø 76 mm K80	●		3	5913705	8,99
Ø 76 mm K100	●		3	5913715	8,99
Ø 76 mm K120	●		3	5913725	8,99
Ø 76 mm K240	●		3	5913735	8,99
Schleifbänder für OBSS 100					
610 x 100 mm K80			VE	Art.-Nr.	€ zzgl. MwSt
			10	5913608	40,50
610 x 100 mm K100			10	5913610	40,50
610 x 100 mm K120			10	5913612	40,50
610 x 100 mm K240			10	5913624	40,50

ZSM 405 – Zylinderschleifmaschine

- ▶ Die ideale Zylinderschleifmaschine für den Heimwerker
- ▶ Stufenlos einstellbare Vorschubgeschwindigkeit von 0 - 3 m/min.
- ▶ Schleifeinheit wird mittels Höhenverstellkurbel und Skala rasch und genau an die Werkstücke angepasst
- ▶ Vordere und hintere Tischverlängerung

Technische Daten		ZSM 405
Schleiflänge min.	mm	130
Schleifbreite max.	mm	405
Werkstückdicke min. / max.	mm	5 / 130
Schleifwalzen-Ø	mm	132
Breite Schleifwalze	mm	410
Vorschub stufenlos	m/min.	0,5 - 3,0
Drehzahl	min ⁻¹	1.440
Absaugstutzen-Ø	mm	100
Motorleistung ~50 Hz	kW/V	1,5 / 230
Gewicht ca.	kg	53

ZSM 405
statt € 1.069,00 zzgl. USt.
839,-
€ 998,41 inkl. USt.
Art.-Nr. 5901405

Lieferumfang:

- Anschluss für Absaugung
- Vordere und hintere Tischverlängerung
- Fahrvorrichtung



ZSM 560 – Zylinderschleifmaschine zum Flächenschleifen von breiten Werkstücken aus Holz. ZSM 560 Vario mit Vario-Antrieb

- ▶ Einfache Höhenverstellung über Kurbel
- ▶ Einfaches Austauschen des Schleifpapiers
- ▶ Geschlossener Unterbau
- ▶ Stufenlos über Potentiometer einstellbarer Vorschub
- ▶ Stufenlose Einstellung des Vorschubs und der Zylinderschleifwalzendrehzahl über Potentiometer

Lieferumfang:

- Bordwerkzeug
- Schleifbandrolle K80

Technische Daten		ZSM 560	ZSM 560 Vario
Abmessungen Tisch (L x B)	mm	592 x 505	592 x 505
Abmessungen Schleifband (L x B)	mm	3.280 x 78	3.280 x 78
Schleiffläche (B x H)	mm	555 x 80	555 x 80
Schleifwalzen-Ø	mm	132	132
Werkstückhöhe min. / max.	mm	5 / 80	5 / 80
Werkstücklänge min.	mm	120	120
Drehzahl	min ⁻¹	1.400	0 – 1.700
Vorschubgeschwindigkeit	m/min	0 – 3,5	0 – 3,5
Antriebsmotor	kW	1,1	1,1
Elektrischer Anschluss	V / Hz	230 / ~50	230 / ~50
Gewicht ca.	kg	116	119

ZSM 560
statt € 1.419,00 zzgl. USt.
1.099,-
€ 1.307,81 inkl. USt.
Art.-Nr. 5903560

ZSM 560 Vario
statt € 1.999,00 zzgl. USt.
1.549,-
€ 1.843,31 inkl. USt.
Art.-Nr. 5903565



ZSM 560 Vario

KSO 790 – Kantenschleifmaschine

- ▶ Längs- und Quertisch für Gehrungen von 0° bis 45° stufenlos schwenkbar
- ▶ Horizontal und vertikal verwendbares Schleifaggregat, dadurch breiter Einsatzbereich
- ▶ Längstisch ist um 110 mm höhenverstellbar zur optimalen Ausnutzung der Schleifbandbreite
- ▶ Quertisch zum Konturschleifen, schwenkbar bis 45°
- ▶ Stufenlos verstellbarer Gehrungsanschlag
- ▶ Schleifband-Schnellspannung
- ▶ Vertikales Schleifen möglich
- ▶ Graphit-Belag auf der Schleifsohle für eine höhere Gleiteigenschaft des Schleifbandes und längere Einsatzdauer

Technische Daten		KSO 790
Längstisch (L x B) ca.	mm	790 x 221
Quertisch (L x B) ca.	mm	514 x 221
Tischhöhe min./max.	mm	790 / 890
Tischhöhenverstellung	mm	100
Schleifband (L x B)	mm	2.010 x 152
Schleiffläche (L x B)	mm	823 x 152
Schleifwalze-Ø	mm	70
Schleifbandgeschwindigkeit	m/s	11
Absaugstutzen-Ø	mm	100
Schallleistungspegel (L _w)	dB(A)	85
Schalldruckpegel (L _p)	dB(A)	70
Motorleistung ~50 Hz	kW/V	1,5 / 230 oder 400
Gewicht ca.	kg	78

KSO 790
statt € 789,00 zzgl. USt.
619,-
€ 736,61 inkl. USt.
Art.-Nr. 5900791 (230V)
Art.-Nr. 5900790 (400V)

Lieferumfang:

- Gehrungsanschlag
- Schleifband K80



KSO 750 / 850 – Kantenschleifmaschinen

- ▶ Oszillierendes Schleifband für eine gute Abtragleistung, ein sauberes Schleifbild und eine höhere Standzeit des Schleifbandes
- ▶ Höhenverstellbarer Schleiftisch
- ▶ Stufenlos verstellbarer Gehrungs- und Werkstückanschlag -45° bis +45°
- ▶ Stufenlos schrägverstellbares Schleifaggregat (0°-90°) für vertikales und horizontales Schleifen
- ▶ Schleifsohle serienmäßig mit Graphitbelag
- ▶ Robuster Arbeitstisch aus Grauguss mit T-Nut, stabiler Stand der Maschine beim Arbeiten
- ▶ Höhenverstellbarer Zusatztisch zum Konturschleifen
- ▶ Schneller und leichter Schleifbandwechsel über Schnellspannsystem
- ▶ Gefederte Spanneinrichtung für eine gleichmäßige Bandspannung
- ▶ Abschließbare Aufbewahrungsmöglichkeit im serienmäßigen Unterbau

KSO 850

- ▶ Tischhöhenverstellung mittels Handrad



Stufenlos schrägverstellbares Schleifaggregat. Verwendbar für verschiedenste Schleifvorgänge wie z.B. vertikales und horizontales Schleifen



KSO 750

KSO 750
statt € 1.089,00 zzgl. USt.
849,-
€ 1.010,31 inkl. USt.
Art.-Nr. 5900751 (230V)
Art.-Nr. 5900750 (400V)



KSO 850

KSO 850
statt € 1.339,00 zzgl. USt.
1.049,-
€ 1.248,31 inkl. USt.
Art.-Nr. 5900851 (230V)
Art.-Nr. 5900850 (400V)

Technische Daten		KSO 750	KSO 850
Längstisch (L x B) ca.	mm	750 x 250	850 x 300
Quertisch (L x B) ca.	mm	300 x 250	300 x 250
Tischhöhe min./max.	mm	970 / 1.050	950 / 1.030
Tischhöhenverstellung	mm	80	80
Schleifband (L x B) ca.	mm	2.270 x 150	2.515 x 150
Schleiffläche (Graphitauflage)	mm	820 x 170	950 x 180
Schleifwalze-Ø	mm	110	110
Schleifbandgeschwindigkeit	m/s	16,3	16
Absaugstutzen-Ø	mm	100	100
Motorleistung	kW	2,2	2,2
Elektrischer Anschluss ~50 Hz	V	230 oder 400	230 oder 400
Gewicht ca.	kg	120	187

KSO 750 (2270 x 150 mm) (VE 5 St.)			
Schleifbänder	Art.-Nr.	€ zzgl. MwSt	
K 60	5372306	58,90/VE	
K 80	5372308	53,90/VE	
K 100	5372310	51,90/VE	
K 120	5372312	51,90/VE	
K 150	5372315	51,90/VE	
K 180	5372318	51,90/VE	
K 220	5372322	51,90/VE	
Gewebeschleifbänder			
K 60	5373306	99,90/VE	
K 80	5373308	93,90/VE	
K 100	5373310	89,90/VE	
K 120	5373312	89,90/VE	
K 150	5373315	89,90/VE	
K 180	5373318	89,90/VE	
K 220	5373322	89,90/VE	

KSO 850 (2270 x 150 mm) (VE 5 St.)			
Schleifbänder	Art.-Nr.		
K 60	5918560	63,90/VE	
K 80	5918580	58,90/VE	
K 100	5918510	55,50/VE	
K 120	5918512	55,50/VE	
K 150	5918515	55,50/VE	
K 180	5918518	55,50/VE	
K 220	5918522	55,50/VE	
Gewebeschleifbänder			
K 60	5918660	116,50/VE	
K 80	5918680	109,00/VE	
K 100	5918610	109,00/VE	
K 120	5918612	109,00/VE	
K 150	5918615	109,00/VE	
K 180	5918618	109,00/VE	
K 220	5918622	109,00/VE	

KSO 1500 F - Kantenschleifmaschine mit schwenkbarem Schleifaggregat und oszillierendem Schleifband

- ▶ Maschinenständer aus geschweißtem Stahl garantiert eine hohe Verwindungssteifigkeit und vibrationsfreies Arbeiten
- ▶ Schleifaggregat über Hebel bis 45° schwenkbar für das Schleifen von geraden und schrägen Kanten
- ▶ Oszillierendes Schleifband mit separatem Getriebemotor für bessere Schleifergebnisse
- ▶ Oszillation wahlweise zuschaltbar
- ▶ Schleifsohle mit Graphitbelag für eine höhere Standzeit des Schleifbandes
- ▶ Höhenverstellbarer Schleiftisch zur Ausnutzung der gesamten Schleifbandbreite
- ▶ Höhenverstellbarer Zusatztisch mit Absaugung zum Schleifen von Radien

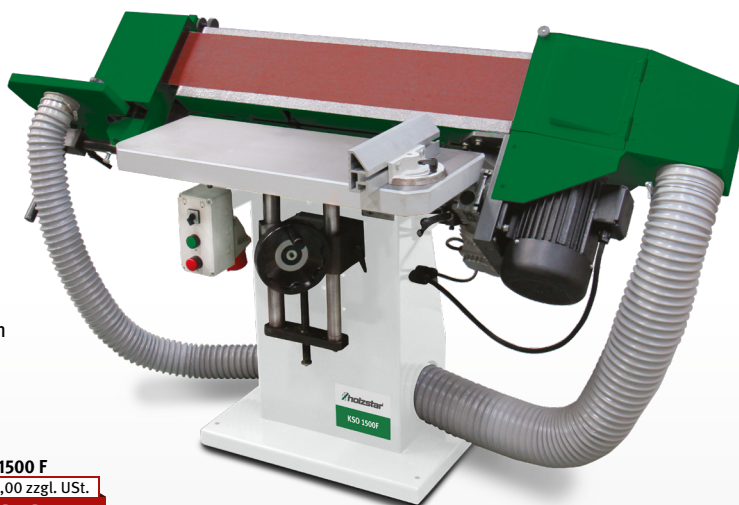

KSO 1500 F

statt € 2.319,00 zzgl. USt.
1.799,-
€ 2.140,81 inkl. USt.
Art.-Nr. 5901500

Lieferumfang:

- Gehrungsanschlag
- Schleifband K100

Technische Daten	KSO 1500 F
Tischhöhe min./max.	740 / 920 mm
Abmessungen Längstisch (L x B)	750 x 300 mm
Abmessungen Schleiffläche (L x B)	850 x 200 mm
Bandgeschwindigkeit	20 m/s
Motor ~50 Hz / 400 V	3,0 kW
Motor Oszillation	0,25 kW
Abmessungen Schleifband (L x B)	2.600 x 150 mm
Absaugstutzen-Ø	120 mm
Abmessungen (L x B x H) ca.	1.720 x 700 x 1.030 mm
Gewicht ca.	180 kg

Schleifbänder	VE	Art.-Nr.	€ zzgl. USt.
2600 x 150 mm			
K60	5	5372806	63,90/VE
K80	5	5372808	58,90/VE
K100	5	5372810	55,50/VE
K120	5	5372812	55,50/VE
K180	5	5372818	55,50/VE
K220	5	5372822	55,50/VE

Multi-Dübelbohrmaschine MDB 21 – Für die Herstellung von passgenauen Bohrungen in Korpusen, Rahmen oder Türen

- ▶ Bohraggregat mit 21 Spindeln pneumatisch schwenkbar auf 45 und 90 Grad
- ▶ Bohrvorschub einstellbar
- ▶ Zwei verstellbare pneumatische Werkstückniederhalter für flexible Werkstückspeicherung
- ▶ Bedienung der Hauptfunktionen Spannen, Bohren und Lösen über Fußpedal

- ▶ Bohrtiefen- und Bohrhöhenanzeige über Zählwerke
- ▶ Stabile Seitenanschlagprofile rechts und links mit Skala und je einer Anschlagklappe
- ▶ 3 Meter Hinteranschlag mit Skala und 2 Anschlagklappen

MDB 21
statt € 3.729,00 zzgl. USt.
3.399,-
€ 4.044,81 inkl. USt.
Art.-Nr. 5943021



- Lieferumfang:**
- Sechs Schnellwechselfutter für Schaft-Ø10 mm
 - Zwei Seitenanschläge mit je einer Anschlagklappe
 - 3m Aluminiumschlag mit 2 Anschlagklappen

Technische Daten		MDB 21
Abmessungen Arbeitstisch (L x B)	mm	890 x 625
Anzahl Spindeln		21
Spindelabstand	mm	32
Spindelabstand erste zu letzte	mm	640
Spindeldrehzahl(en)	min ⁻¹	2800
Schwenkung Bohraggregat	°	0 – 90
Max. Werkstückhöhe	mm	70
Arbeitsdruck	bar	6 – 8
Aufnahmeleistung	kW	1,5
Abgabeleistung ~50 Hz	kW	1,1 / 400
Abmessungen (L x B x H) ca.	mm	3.000 x 1.300 x 1.300
Gewicht ca.	kg	360

Langlochbohrmaschine LBB 16 PB / LLB 20 PB

- ▶ Reih Bohrungen durch Dübelbohrereinrichtung mit Rasterteilung 16/22/25/32 mm möglich
- ▶ Wescott-Bohrfutter 0 - 20 mm serienmäßig
- ▶ Einfache Einhandhebelbedienung des Arbeitstisches für schnelles und präzises Bohren
- ▶ Rollenführung ermöglicht das präzise Verfahren des Arbeitstisches
- ▶ Bequeme, exakte Bohrkopfhöhenverstellung über ein Handrad

- ▶ Exzentranspanner (1 St. LBB 16 PB / 2 St. LBB 20 PB) für sichere Werkstückfixierung im Lieferumfang
- ▶ Winkelanschlag beidseitig um 60° verstellbar
- ▶ Unterbau mit großem, abschließbarem Werkzeugfach ausgestattet
- ▶ Rechts-Linkslauf

LLB 20 PB

- ▶ Tischverlängerungen im Zubehör erhältlich
- ▶ Rechts-Linkslauf und zwei Spindeldrehzahlen über Drehknopf wählbar

- › Tischhöhenverstellung über Handrad mit numerischer Anzeige
- › Einhandhebelbedienung



LLB 16 PB



LLB 20 PB

- › Zählwerk für Anzeige
- › Bohrkopfhöhenverstellung

- Lieferumfang LLB 16 PB:**
- Exzentranspanner
 - Winkelanschlag ±60° mit Lineal

- Lieferumfang LLB 20 PB:**
- Zwei Exzentranspanner
 - Gehrungsanschlag ± 60° mit Lineal
 - Hohlstemmaißel 9,5 mm (3/8")
 - 4 Hohlstemmaißelaufnahmen 19, 20, 28, 30 mm Schaft

LLB 16 PB
statt € 1.269,00 zzgl. USt.
979,-
€ 1.165,01 inkl. USt.
Art.-Nr. 5906016 (230V)
Art.-Nr. 5906017 (400V)

LLB 20 PB
statt € 1.639,00 zzgl. USt.
1.279,-
€ 1.522,01 inkl. USt.
Art.-Nr. 5906023

Abb. LLB 20 PB mit optionalen Zubehör Tischverbreiterungen und -verlängerung (Art. Nr.: 5916020)

Technische Daten		LLB 16 PB	LLB 20 PB
Abmessungen Tisch (L x B)	mm	500 x 207	570 x 300
Bohrbreite	mm	300	300
Bohrtiefe max. bei 90°	mm	140	155
Bohrkopfhöhenverstellung	mm	150	160
Werkzeugaufnahme		Wescott-Bohrfutter	
Spann-Ø des Werkzeugs	mm	0 – 16	0 – 20
Spindeldrehzahlen	min ⁻¹	2.850	2.800 / 1.400
Absaugstutzen-Ø	mm	100	100
Abgabeleistung ~50 Hz	kW	1,5 / 230 oder 400	2,8 / 400
Abmessungen (L x B x H) ca.	mm	905 x 710 x 1.230	950 x 700 x 1.340
Gewicht ca.	kg	108	140

Zubehör	Art.-Nr.	€ zzgl. USt.
Tischverbreiterungen und -verlängerung (LLB 20PB)	5916020	175,00
Hohlstemmaißel 6,35mm (1/4")	5916100	17,90
Hohlstemmaißel 8mm (5/16")	5916101	17,90
Hohlstemmaißel 9,5mm (3/8")	5916102	19,90
Hohlstemmaißel 12,7mm (1/2")	5916103	21,90
Langlochbohrer-Set 5-teilig, linksdrehend	5333681	88,90
Langlochbohrer-Set 5-teilig, rechtsdrehend	5333682	88,90
Universalfahrwerk UF 230	6190230	59,00

DH 330 – Dickenhobel

- ▶ Ideal für den mobilen Einsatz durch kleine, leichte und kompakte Bauweise
- ▶ Robuste Stahl-Schweiß-Konstruktion mit stabiler Gusstischplatte
- ▶ Zum Bearbeiten von Massivholz
- ▶ Leistungsstarker Motor mit Überstromschutz und Wiederanlaufschutz
- ▶ Gummierte Ein- und Auszugswalze

- ▶ Einfaches Einstellen der Höhe durch Handkurbel und übersichtliche Skala
- ▶ Einklappbare Zufuhr- und Abfuhrtsche mit Rollen für lange Werkstücke
- ▶ Netzkabelhalterung unter dem Abfuhrtsch
- ▶ Integrierter Absaugtrichter Ø 58 mm
- ▶ Vier Bohrungen Ø 10 mm im Maschinenfuß zum Befestigen auf Werkbänken

Lieferumfang:

- Handkurbel
- Absaugtrichter
- Absaugadapter
- 2 Magnete für den Messerwechsel
- Inbusschlüssel

DH 330
statt € 455,00 zzgl. USt.
369,-
€ 439,11 inkl. USt.
Art.-Nr. 5904330

Technische Daten		DH 330
Dickentisch (L x B)	mm	235 x 330
Dickentisch (L x B) mit ausgeklappten Verlängerungen	mm	235 x 640
Arbeitshöhe	mm	152
Spanabnahme max.	mm	2,8
Hobelbreite max.	mm	330
Hobelwellen-Ø	mm	50
Hobelmesseranzahl	St	2
Hobelwellendrehzahl	min ⁻¹	8.500
Vorschubgeschwindigkeit	m/min	6
Absaugstutzen-Ø Dicke	mm	52,5
Schalldruckpegel Lp	dB(A)	85
Motorleistung ~50 Hz	kW/V	1,5 / 230
Abmessungen (L x B x H) ca.	mm	640 x 585 x 490
Gewicht ca.	kg	33



Zubehör	VE	Art.-Nr.	€ zzgl. USt.
Ersatzhobelmessersatz	2	5915330	32,50/VE



Platzsparende Bauweise - mit ausgeklappten Tischen nur 640 mm lang



Wenig Platzbedarf mit eingeklappten Tischen, deshalb leicht zu verstauen



Höheneinstellung über Handkurbel und Skala

Serie ADH – Abricht-Dickenhobel

- ▶ Ideal für den mobilen Einsatz durch kleine und kompakte Bauweise
- ▶ Zum winkligen Fügen (90°) und Abrichten von Massivholzbrettern und Leisten
- ▶ Einfache Verstellung der Spanabnahme beim Dickenhobeln von bis zu 2 mm
- ▶ Automatischer Werkstückvorschub
- ▶ Gummierte Ein- und Auszugswalzen schonen beim Dickenhobeln die Holzoberfläche

- ▶ Stufenlos neigbarer Aluminium-Abrichtanschlag von 0° bis 45°
- ▶ Messerwelle mit 2 HSS-Hobelmessern
- ▶ Leistungsstarker 230 Volt Motor mit 1,5 kW
- ▶ Umsteckbare Späne-Absaughaube

ADH 200 / ADH 200 AS

- ▶ Abrichttisch und Dickentisch aus gefrästem Aluminiumguss

ADH 200 AS

- ▶ Integrierte Absaugung
- ▶ Späneauffangsack

ADH 250 / ADH 305

- ▶ Abrichttisch aus gefrästem Aluminiumguss



ADH 200



ADH 200 AS



ADH 305 mit integriertem Aufbewahrungsfach

ADH 200
statt € 355,00 zzgl. USt.
279,-
€ 332,01 inkl. USt.
Art.-Nr. 5905199

ADH 200 AS
statt € 420,00 zzgl. USt.
339,-
€ 403,41 inkl. USt.
Art.-Nr. 5905200

ADH 250
statt € 675,00 zzgl. USt.
539,-
€ 641,41 inkl. USt.
Art.-Nr. 5905250

ADH 305
statt € 755,00 zzgl. USt.
599,-
€ 712,81 inkl. USt.
Art.-Nr. 5905305

Technische Daten		ADH 200	ADH 200 AS	ADH 250	ADH 305
Abrichttisch (L x B)	mm	737 x 210		1.050 x 260	1.075 x 310
Dickentisch (L x B)	mm	350 x 204		450 x 254	500 x 305
Hobelbreite max.	mm	204		254	305
Arbeitshöhe min./max.	mm	5/120		6/160	6/160
Spanabnahme max.	mm	2		2	2
Hobelmesseranzahl	St	2		2	2
Hobelwelle Ø	mm	50		50	50
Drehzahl	min ⁻¹	8.500		8.500	9.500
Motorleistung ~50 Hz	kW/V	1,5 / 230		1,5 / 230	1,8 / 230
Abmessungen (L x B x H) ca.	mm	790 x 470 x 465		1.150 x 500 x 570	1.135 x 600 x 570
Gewicht ca.	kg	23	29	40	42

Zubehör	VE	Art.-Nr.	€ zzgl. USt.
Ersatzhobelmesser für ADH 200 / AS	2	5915200	16,90/VE
für ADH 250	2	5915250	19,00/VE
für ADH 305	2	5915300	32,50/VE
Ersatzfiltersack ADH 200 AS		5915201	11,50
Reduziermuffe Ø 60/100		5142427	24,19
Reduziermuffe Ø 80/100		5142421	21,00

ADH 260 – Abricht-Dickenhobel

- ▶ Platzsparend
- ▶ Zum winkligen Fügen (90°) und Abrichten
- ▶ Automatischer Werkstückvorschub (5 m/min.)
- ▶ Eine gummierte Auszugswalze schont beim Dickenhobeln die Oberfläche
- ▶ Leicht verstellbarer Aluminium-Abrichtanschlag, neigbar von 90° bis +45°
- ▶ Großdimensionierter Abrichttisch aus verripptem Aluminium-Druckguss
- ▶ Großer Dickentisch aus Grauguss mit geschliffener Oberfläche, 4-fach gelagert
- ▶ Integrierte, umsteckbare Späne-Absaughaube

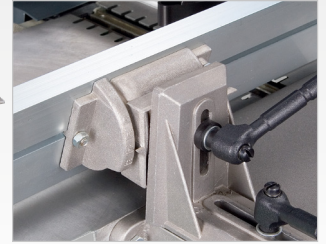

Der Aluminium-Abrichtanschlag ist um 45° neigbar. Die eingestellte Neigung ist bequem an einer Skala ablesbar.

Lieferumfang	
· Messerwelle mit 2 HSS-Hobelmessern	
· Hobelmesser-Einstellehre	
· Maschinenunterbau mit Fahrwerk	

ADH 260
statt € 1.449,00 zzgl. USt.
999,-
€ 1.188,81 inkl. USt.
Art.-Nr. 5903260

Technische Daten		ADH 260
Abmessungen Abrichttisch (L x B)	mm	1.030 x 280
Abmessungen Dickentisch (L x B)	mm	260 x 400
Arbeitsbreite max.	mm	260
Werkstückhöhe min./max.	mm	4/160
Spanabnahme max.	mm	3
Hobelwelle Ø	mm	63
Hobelmessernzahl	St	2
Hobelwellendrehzahl	min ⁻¹	6.500
Vorschubgeschwindigkeit	m/min	5
Absaugstutzen-Ø	mm	120
Aufnahmeleistung ~50 Hz	kW/V	2,0 / 230
Abmessungen (L x B x H) ca.	mm	1.130 x 595 x 940
Gewicht ca.	kg	66



ADH 260
Umgerüstet zum Dickenhobeln

Zubehör	VE	Art.-Nr.	€ zzgl. USt.
Ersatzhobelmesser	2	5913260	52,90/VE

ADH 2540 / ADH 3050 – Abricht-Dickenhobel

- ▶ Zum winkligen Fügen (90°) und Abrichten
- ▶ Automatischer Werkstückvorschub
- ▶ Gummierte Auszugswalze schont beim Dickenhobeln die Holzoberfläche
- ▶ Fahrwerk
- ▶ Absauganlage
- ▶ Verbindungsschlauch Absaugung, Ø 76 mm, 920 mm

Lieferumfang ADH 2540:	
· Streifenhobelmessersatz	
· Spänesack	

ADH 2540
statt € 1.139,00 zzgl. USt.
899,-
€ 1.069,81 inkl. USt.
Art.-Nr.: 5904125 (230V)
Art.-Nr.: 5904126 (400V)

Lieferumfang ADH 3050:	
· Reduzierung 100/75 mm	
· Streifenhobelmessersatz	
· Spänesack	

ADH 3050
statt € 1.269,00 zzgl. USt.
999,-
€ 1.188,81 inkl. USt.
Art.-Nr.: 5904130 (230V)
Art.-Nr.: 5904131 (400V)

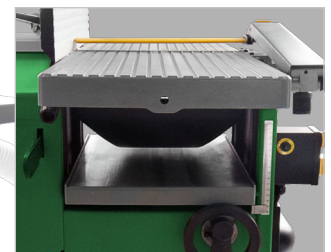

Dickenhobeln

- ▶ Höheneinstellung des Dickentisch einfach und bequem über Handrad und Skala
- ▶ Spanabnahme bis zu 2 mm möglich

Technische Daten		ADH 2540	ADH 3050
Hobelbreite max.	mm	254	305
Dickentisch (L x B)	mm	480 x 254	500 x 305
Gesamtlänge der Abrichttische	mm	1.050	1.080
Werkstückhöhe min./max.	mm	6 / 160	6 / 160
Spanabnahme Dicke max.	mm	2	2
Spanabnahme Abrichte max.	mm	3	3
Hobelwellen-Ø	mm	62	62
Hobelmessernzahl	St	2	2
Hobelwellendrehzahl	min ⁻¹	4.000	6.700
Vorschubgeschwindigkeit	m/min	8,5	8,5
Aufnahmeleistung ~50 Hz	kW/V	1,8 / 230 oder 400	1,8 / 230 oder 400
Abmessungen (L x B x H) ca.	mm	1.105 x 750 x 1.075	1.140 x 800 x 1.075
Gewicht ca.	kg	87	93

ADH 3050



Zubehör	VE	Art.-Nr.	€ zzgl. USt.
Absaugschlauch Ø 76 mm / 920 mm		5914062	29,90
Zubehör für ADH 2540			
Spänesack		5914060	15,90
Ersatzhobelmessersatz 258 x 20 x 2,5 mm HSS	2	5914063	23,90/VE
Zubehör für ADH 3050			
Spänesack		5914061	17,90
Ersatzhobelmessersatz 310 x 30 x 3 mm HSS	2	5914064	28,90/VE

Abricht-Dickenhobel ADH 25C

- ▶ Zum winkligen Fügen (90°) und plangenaue Abrichten von Massivholzbrettern, Bohlen und Leisten
- ▶ Einfache und präzise Verstellung der Spanabnahme beim maßgenauen Dickenhobeln
- ▶ Abricht- und Dicktisch aus Grauguss mit geschliffener Oberfläche
- ▶ Aluminium Abrichtanschlag um 45° neigbar
- ▶ Integrierte, umklappbare Späne-Absaughaube

ADH 25C
statt € 1.499,00 zzgl. USt.
1.199,-
€ 1.426,81 inkl. USt.
Art.-Nr. 5904002 (230 V)
Art.-Nr. 5904003 (400 V)



Technische Daten		ADH 25C
Abmessungen Abrichttisch (L x B)	mm	1.090 x 255
Abmessungen Dickentisch (L x B)	mm	600 x 248
Hobelbreite max.	mm	250
Arbeitshöhe	mm	860
Arbeitshöhe Dicke (min. / max.)	mm	5 – 195
Spanabnahme max. Abrichte	mm	3
Schwenkbereich Abrichtanschlag	°	90 – 45
Spanabnahme max. Dicke	mm	2
Anzahl Hobelmesser	St	3
Hobelwellendrehzahl	min ⁻¹	4.000
Aufnahmeleistung ~50 Hz	kW / V	1,5 / 230 oder 400
Abmessungen (L x B x H) ca.	mm	1.100 x 700 x 980
Gewicht ca.	kg	142

ADH 26 C / ADH 31 C / ADH 41C - Abricht-Dickenhobel

- ▶ Zum winkligen Fügen (90°) Abrichten
- ▶ Einfache Verstellung der Spanabnahme beim maßgenauen Dickenhobeln
- ▶ Automatischer Werkstückvorschub
- ▶ Leicht verstellbarer Aluminium-Abrichtanschlag, neigbar von 90° bis +45°
- ▶ Großdimensionierter Abrichttisch aus Grauguss
- ▶ Großer Dickentisch aus Grauguss mit geschliffener Oberfläche
- ▶ Integrierte, umklappbare Späne-Absaughaube



Integrierter Absauganschluss



Verstellung der Spanabnahme über Bedienhebel



ADH 26C
statt € 1.529,00 zzgl. USt.
1.159,-
€ 1.379,21 inkl. USt.
Art.-Nr. 5904026 (230 V)
Art.-Nr. 5904027 (400 V)

ADH 31C
statt € 2.229,00 zzgl. USt.
1.679,-
€ 1.998,01 inkl. USt.
Art.-Nr. 5904031 (230 V)
Art.-Nr. 5904032 (400 V)

ADH 41C
statt € 3.039,00 zzgl. USt.
2.299,-
€ 2.735,81 inkl. USt.
Art.-Nr. 5904041

Technische Daten		ADH 26C	ADH 31C	ADH 41C
Abmessungen Abrichttisch (L x B)	mm	1.120 x 275	1.295 x 325	1.640 x 425
Abmessungen Dickentisch (L x B)	mm	545 x 258	545 x 308	600 x 408
Hobelbreite max.	mm	258	308	408
Arbeitshöhe Dicke min. / max.	mm	5 – 225	5 – 225	5 – 225
Spanabnahme max.	mm	3	3	3
Hobelmessernzahl		3	3	3
Hobelwellendrehzahl	min ⁻¹	5.200	5.200	5.200
Motorleistung	kW	1,7	2,2	3,0
Elektrischer Anschluss ~50 Hz	V	230 oder 400	230 oder 400	400
Abmessungen (L x B x H) ca.	mm	1.120 x 630 x 960	1.300 x 720 x 1.010	1.620 x 920 x 1.010
Gewicht ca.	kg	170	210	260

ADH 26C umgerüstet zum Dickenhobeln

ZUBEHÖR

Zubehör ADH 25C	Art.-Nr.	zzgl. USt.
Ersatzhobelmessersatz (3 Stück)	5916426	45,90

Zubehör	VE	Art.-Nr.	zzgl. MwSt
Ersatzhobelmessersatz für ADH 26C	3	5914026	39,90
Ersatzhobelmessersatz für ADH 31C	3	5914031	49,90
Ersatzhobelmessersatz für ADH 41C	3	5914041	63,90

HOLZSTAR Abricht-Dickenhobel ADH 31-4 C und ADH 41-4 C

- ▶ Zum winkligen Fügen (90°) und Abrichten
- ▶ Automatischer Werkstückvorschub
- ▶ Großer Dicktisch aus Grauguss mit geschliffener Oberfläche
- ▶ Integrierte, umklappbare Späne-Absaughaube
- ▶ Bequem um +45° neigbarer Aluminium-Abrichtanschlag
- ▶ Einfache und präzise Verstellung der Spanabnahme
- ▶ Großdimensionierter Abrichttisch aus verripptem Aluminium-Druckguss



ADH 31-4 C



ADH 31-4 C

Gerüstet zum Dickenhobeln

	ADH 31-4 C	ADH 41-4 C
Streifenhobelmessersatz	statt € 2.999,00 zzgl. USt.	statt € 3.689,00 zzgl. USt.
	2.269,-	2.799,-
	€ 2.700,11 inkl. USt.	€ 3.330,81 inkl. USt.
	Art.-Nr. 5904013	Art.-Nr. 5904024

Technische Daten		ADH 31-4 C	ADH 41-4 C
Abrichttisch (L x B)	mm	1.560 x 320	1.640 x 420
Dicktisch (L x B)	mm	750 x 307	750 x 408
Hobelbreite max.	mm	310	410
Arbeitshöhe Dicke min./max.	mm	5 – 220	5 – 220
Spanabnahme Abrichte max.	mm	3	3
Spanabnahme Dicke max.	mm	5	5
Hobelmesserranzahl	St	4	4
Hobelwellendrehzahl	min ⁻¹	4.000	4.000
Motorleistung~50 Hz	kW	3,0 / 400	3,0 / 400
Abmessungen (L x B x H) ca.	mm	1.605 x 620 x 860	1.680 x 730 x 860
Gewicht ca.	kg	292	334

Zubehör	VE	Art.-Nr.	€ zzgl. USt.
Ersatzhobelmessersatz für ADH 31-4C	4	5914003	74,90
Ersatzhobelmessersatz für ADH 41-4C	4	5914004	94,90
Langlochbohrereinrichtung			
Wescott-Bohrfutter 0 – 16 mm			
Tisch Länge x Breite	500 x 207 mm	5914005	639,00
Bohrtiefe max. bei 90°	150 mm		
Bohrbreite	309 mm		
Vertikalhub	140 mm		

HOLZSTAR Abricht-Dickenhobel ADH 32 und ADH 41

- ▶ Dickenhobel zum plangenaunen, winkligen Hobeln glatter Oberflächen
- ▶ Mittige Säulenführung, Zusatzführung und mechanischem Zählwerk (Genauigkeit 0,1 mm)
- ▶ Großdimensionierter Abrichttisch aus Grauguss mit geschliffener Oberfläche
- ▶ Hochklappen der Abrichttische mit Federunterstützung für ein schnelles und bequemes Umrüsten zum Dickenhobeln in Sekunden
- ▶ Stabiler Profi-Abrichtanschlag schwenkbar von 90 bis +45°
- ▶ Platzsparende seitliche Führung des Abrichtanschlags
- ▶ Hochwertige Verarbeitung und ergonomisches Design

ADH 41

- ▶ einstellbarer Dicktischwalzen für optimalen Werkstücktransport

	ADH 32	ADH 41
Streifenhobelmessersatz	statt € 4.199,00 zzgl. USt.	statt € 5.099,00 zzgl. USt.
	3.799,-	4.459,-
	€ 4.520,81 inkl. USt.	€ 5.306,21 inkl. USt.
	Art.-Nr. 5940032	Art.-Nr. 5940041
Spiralmessersäge	statt € 5.499,00 zzgl. USt.	statt € 6.899,00 zzgl. USt.
	4.999,-	5.999,-
	€ 5.948,81 inkl. USt.	€ 7.138,81 inkl. USt.
	Art.-Nr. 5940033	Art.-Nr. 5940042

Technische Daten		ADH 32	ADH 41
Abrichttisch (L x B)	mm	1.500 x 320	1.800 x 410
Dicktisch (L x B)	mm	700 x 316	700 x 406
Hobelbreite max.	mm	320	410
Arbeitshöhe Dicke min./max.	mm	4 – 225	4 – 225
Spanabnahme Abrichte max.	mm	5	5
Spanabnahme Dicke max.	mm	4	4
Hobelmesserranzahl	St	3	4
Hobelwellendrehzahl	min ⁻¹	4.600	4.600
Motorleistung ~50 Hz	kW/V	4,0 / 400	5,5 / 400
Abmessungen (L x B x H) ca.	mm	1.500 x 650 x 1.000	1.800 x 740 x 1.000
Gewicht ca.	kg	360	420



ADH 32

Zubehör	VE	Art.-Nr.	€ zzgl. USt.
Ersatzhobelmessersatz für ADH 31	3	5913261	85,00
Ersatzhobelmessersatz für ADH 41	2	5913262	65,90
Langlochbohrereinrichtung		5940000	1.069,00
Wescott-Bohrfutter 0 – 16 mm für ADH 31		5940001	1.145,00
Langlochbohrereinrichtung		5940001	1.145,00
Wescott-Bohrfutter 0 – 16 mm für ADH 41		5940001	1.145,00
Fahreleinrichtung für ADH 31		5940002	125,00
Fahreleinrichtung für ADH 41		5940003	125,00

TF 50 E – Tischfräse ideal für den Einsatz auf der Werkbank in der Heimwerkstatt

- ▶ Kompaktes und handliches Design für komfortable Anwendung
- ▶ Spindelhöhe von 0 bis 40 mm einstellbar
- ▶ Große Tischauflage durch serienmäßige Verlängerungen auf beiden Seiten

- ▶ Robuster Arbeitstisch aus Gusseisen
- ▶ Aluminium-Fräsanschlag
- ▶ Gehrungsanschlag und verschiedene Spannzangen im Lieferumfang
- ▶ Manuelle Höhenverstellung der Spindel



Gehrungsanschlag im Lieferumfang

Lieferumfang:

- Spannzangen für 6, 8, und 12 mm
- Montagewerkzeug

TF 50 E
statt € 325,00 zzgl. USt.

259,-

€ 308,21 inkl. USt.

Art.-Nr. 5901905



Technische Daten

Technische Daten		TF 50 E
Abmessungen Tisch (L x B x H)	mm	610 x 360 x 311
Werkzeug-Ø max.	mm	50
Frässpindelhub	mm	40
Spindeldrehzahlen	min ⁻¹	11.500 – 24.000
Spannzangendurchmesser	mm	6 / 8 / 12
Absaugstutzendurchmesser	mm	100
Leistung Antriebsmotor ~50 Hz	kW/V	1,5 / 230
Abmessungen (L x B x H) ca.	mm	1.030 x 360 x 311
Gewicht ca.	kg	21

TF 170 E – Tischfräse

- ▶ Leichtgängiger Formatschiebeschlitten
- ▶ Fräsanschlag mit fein einstellbaren Aluminium-Anschlägen
- ▶ Schnelles und einfaches Wechseln der Drehzahl mittels Vielkeilriemen
- ▶ Große Arbeitsfläche mit verwindungsfreiem Graugusstisch
- ▶ Fräsaggregat aus Grauguss
- ▶ Niederhalter für sichere Werkstückführung

- ▶ Nur Spannzange mit Ø 12 mm möglich
- ▶ Spindelschutz
- ▶ Frässpindel mit Spannzange

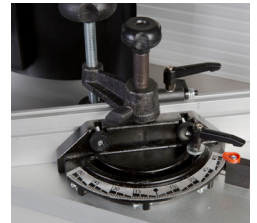

Stufenlos verstellbarer Winkelanschlag

TF 170 E

statt € 1.149,00 zzgl. USt.

889,-

€ 1.057,91 inkl. USt.

Art.-Nr. 5901917 (230 V)

Art.-Nr. 5901918 (400 V)

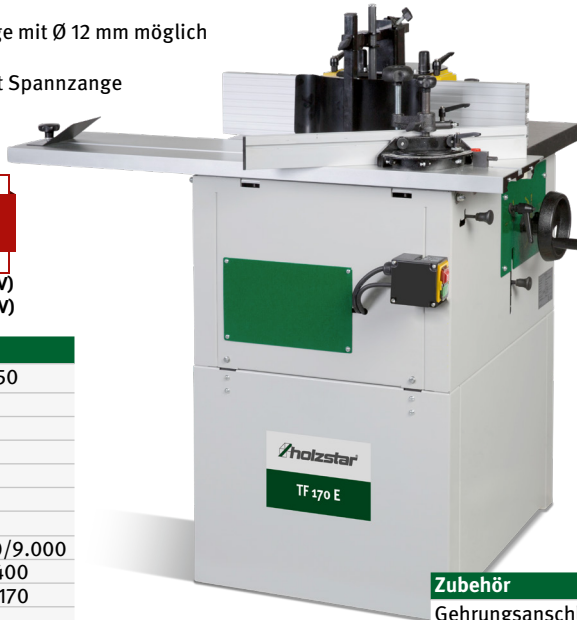

Technische Daten

Technische Daten		TF 170 E
Abmessungen Tisch (L x B x H)	mm	600 x 400 x 850
Abmessungen Schiebeschlitten (L x B)	mm	218 x 1.000
Arbeitshöhe	mm	870
Nutzlänge der Spindel	mm	80
Frässpindelhub	mm	105
Werkzeug-Ø max. absenkbar	mm	160
Frässpindel-Ø	mm	30
Spindeldrehzahl	min ⁻¹	1.400/4.000/6.000/9.000
Motorleistung ~ 50 Hz	kW / V	1,5 / 230 oder 400
Abmessungen (L x B x H) ca.	mm	1.000 x 950 x 1.170
Gewicht ca.	kg	96



Neu

Zubehör Art.-Nr. zzgl. USt.
Gehrungsanschlag 5912027 69,00

TF 190E – Tischfräse mit starrer Frässpindel

- ▶ Fräsanschlag mit fein einstellbaren Aluminium-Anschlägen
- ▶ Schnelles und einfaches Wechseln der Drehzahl mittels Vielkeilriemen
- ▶ Anzeige der eingestellten Drehzahl über LED-Leuchten
- ▶ Große Arbeitsfläche mit verwindungsfreiem Graugusstisch
- ▶ Wahlschalter für Rechts-/Linkslauf der Frässpindel

- ▶ Fräsaggregat aus Grauguss
- ▶ Niederhalter für genaue Werkstückführung
- ▶ Schiebetisch und Fahreinrichtung als Zubehör erhältlich

TF 190 E

statt € 1.799,00 zzgl. USt.

1.399,-

€ 1.664,81 inkl. USt.

Art.-Nr. 5901921 (230 V)

Art.-Nr. 5901923 (400 V)



Abb. mit Zubehör Schiebetisch (Art.-Nr. 5911920)

Technische Daten

Technische Daten		TF 190 E
Abmessungen Arbeitstisch (L x B x H)	mm	690 x 480 x 900
Werkzeug-Ø max. absenkbar	mm	200
Nutzlänge der Spindel	mm	100
Frässpindelhub	mm	100
Spindelüberstand max. über Tisch	mm	100
Spindeldrehzahlen	min ⁻¹	1.800 - 9.000
Spindeldorn-Ø	mm	30
Leistung Antriebsmotor	kW	2,2
Aufnahmeleistung	kW	2,8
Anschlussleistung ~ 50 Hz	V	230 oder 400
Abmessungen (L x B x H) ca.	mm	730 x 500 x 1.200
Gewicht ca.	kg	140

Zubehör Art.-Nr. zzgl. USt.
Schiebetisch 5911920 475,00
Fahreinrichtung 5911921 89,90

TF 190 SE – Tischfräse mit schwenkbarer Frässpindel

- ▶ Großdimensioniertes Fräsaggregat aus Grauguss, schwenkbar von +5 bis -30°
- ▶ Fräsanschlag mit fein einstellbaren Aluminium-Anschlägen
- ▶ Schnelles und einfaches Wechseln der Drehzahl mittels Vielkeilriemen
- ▶ Anzeige der eingestellten Drehzahl über LED-Leuchten
- ▶ Höhen- und Neigungsverstellung der Spindel manuell
- ▶ Große Arbeitsfläche dank massivem und verwindungsfreiem Graugusstisch
- ▶ Wahlschalter für Rechts-/Linkslauf der Frässpindel
- ▶ Niederhalter für genaue Werkstückführung
- ▶ Schiebetisch und Fahreinrichtung als Zubehör erhältlich

TF 190 SE
statt € 2.049,00 zzgl. USt.
1.599,-
€ 1.902,81 inkl. USt.
Art.-Nr. 5901931 (230 V)
Art.-Nr. 5901933 (400 V)



Technische Daten		TF 190 SE
Abmessungen Tisch (L x B x H)	mm	710 x 640 x 900
Abmessungen Schlitten (L x B x H)	mm	1.200 x 700 x 500
Werkzeug-Ø max. absenkbar	mm	200
Spindelneigung	°	-5 bis +30
Nutzlänge der Spindel	mm	100
Frässpindelhub	mm	100
Spindelüberstand max. über Tisch	mm	100
Spindeldrehzahl(en)	min ⁻¹	1.800 - 9.000
Spindeldorn-Ø	mm	30
Absaugstutzendurchmesser	mm	100
Leistung Antriebsmotor	kW	2,2
Aufnahmeleistung	kW	2,8
Anschlussspannung ~50 Hz	V	230 oder 400
Abmessungen (L x B x H) ca.	mm	750 x 660 x 1.200
Gewicht ca.	kg	174

Zubehör Art.-Nr. € zzgl. USt.
Schiebetisch 5911920 499,00

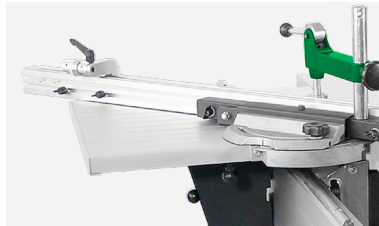

Zubehör Art.-Nr. € zzgl. USt.
Fahreinrichtung 5911921 89,90

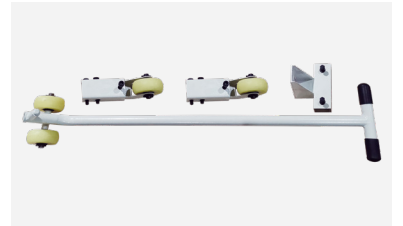

TF 200 SE – Tischfräse mit Aluminiumschiebeschlitzen und schwenkbarer Frässpindel

- ▶ Leichtgängiger Formatschiebeschlitzen für eine präzise Werkstückführung
- ▶ Fräsanschlag mit feineinstellbaren Aluminium-Anschlägen
- ▶ Schnelles und einfaches Wechseln der Drehzahl mittels Vielkeilriemen
- ▶ Große Arbeitsfläche dank massivem und verwindungsfreiem Graugusstisch
- ▶ Großdimensioniertes Fräsaggregat aus Grauguss, schwenkbar von +5 bis -45°
- ▶ Wahlschalter für Rechts- bzw. Linkslauf der Frässpindel
- ▶ Nach hinten schwenkbare Frässpindel für optimalen Einsatz eines Vorschubapparates, ein Maximum an Sicherheit und ein sauberes Fräsbild
- ▶ Niederhalter für genaue Werkstückführung
- ▶ Auslegertisch als Zubehör erhältlich

Lieferumfang:

- Gehrungsanschlag
- Niederhalter
- Fräsanschlag

TF 200 SE
statt € 2.999,00 zzgl. USt.
2.299,-
€ 2.735,81 inkl. USt.
Art.-Nr. 5902000



Technische Daten		TF 200 SE
Abmessungen Schlitten (L x B)	mm	1.000 x 240
Nutzlänge der Spindel	mm	100
Spindelneigung	°	+5 - -45
Werkzeug-Ø absenkbar max.	mm	180
Frässpindel-Ø	mm	30
Spindeldrehzahl	min ⁻¹	1.800/3.000/6.000/9.000
Arbeitshöhe	mm	900
Absaugstutzen-Ø	mm	38 / 100
Anschlussspannung ~50 Hz	V	400
Motorleistung S6 - 40%	kW	2,8
Abmessungen (L x B x H) ca.	mm	1.000 x 850 x 1.200
Gewicht ca.	kg	218

Zubehör Art.-Nr. € zzgl. USt.
Auslegertisch 5912000 415,00



Nach hinten schwenkbare Frässpindel für optimalen Einsatz eines Vorschubapparates, ein Maximum an Sicherheit und ein sauberes Fräsbild



Fräsanschlag mit feineinstellbaren Aluminium-Anschlägen



Schnelles und einfaches Wechseln der Drehzahl mittels Vielkeilriemen

DB 450 – Kompakte Ausführung

- ▶ Maschinenbett aus verwindungsstifem Grauguss für hohe Laufruhe und Präzision
- ▶ Reit- und Spindelstock aus stabilem Grauguss
- ▶ Reitstock mit Hub 50 mm
- ▶ Mitlaufender Körnerspitze

- ▶ Drehzahlverstellung über Keilriemen
- ▶ Drehstahlauflage leicht einstellbar
- ▶ Spindelstockpinole mit Bohrung zur Bearbeitung langer Werkstücke

- ▶ Spitzenweite von 450 mm über optional erhältliche Bettverlängerung BV1000 (Art.-Nr. 5920451) auf 1.000 mm erweiterbar

Technische Daten		DB 450
Dreh-Ø max.	mm	254
Bethöhe	mm	127
Spitzenweite	mm	450 (Option 1.000)
Spindelkopfgewinde		M 33 x 3,5
Morsekonus	MK	2
Drehzahlen	min ⁻¹	680 - 2.800
Drehzahlstufen		5 Stufen, mechanisch variabel
Motorleistung ~50 Hz	W / V	370 / 230
Abmessungen (L x B x H) ca.	mm	820 x 300 x 430
Gewicht ca.	kg	31

DB 450
statt € 325,00 zzgl. USt.
249,-
€ 296,31 inkl. USt.
Art.-Nr. 5920450

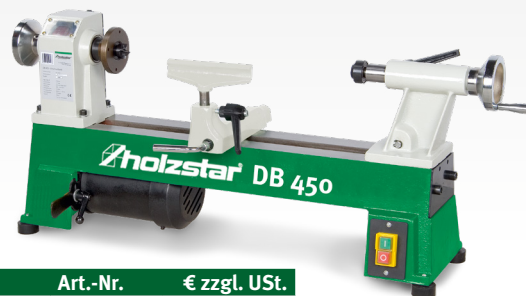

Zubehör	Art.-Nr.	€ zzgl. USt.
Bettverlängerung BV1000	5920451	74,50

Serie DB – Drechselbank in kompakter Ausführung mit stufenloser Drehzahlregelung

- ▶ Maschinenbett aus verwindungsstifem Grauguss für hohe Laufruhe und Präzision
- ▶ Spindelstockpinole mit Bohrung zur Bearbeitung langer Werkstücke
- ▶ Reitstock und Spindelstock sind ebenfalls aus stabilem Grauguss gefertigt
- ▶ Einfache Fixierung des Reitstocks über Schnellspannhebel
- ▶ Drehstahlauflage leicht einstellbar

- ▶ Spindel mit hoher Rundlaufgenauigkeit
- ▶ Inklusive:
 - Vierzackmitnehmer
 - Mitlaufende Körnerspitze

- DB 460 XL Vario**
- ▶ Digitalanzeige für Drehzahl
- ▶ Reitstock mit Einhebelklemmung
- ▶ Bettverlängerung für 550 mm Spitzenweite im Zubehör (Art. Nr. 5930460) erhältlich

- DB 510 Vario**
- ▶ 24er Lochteilung mit Einrastung zum Arretieren des Werkstückes
- ▶ Rechts-Linkslauf

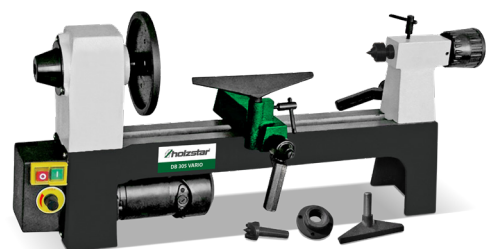

DB 305 VARIO



DB 460 XL VARIO



DB 510 Vario

DB 305 Vario
statt € 255,00 zzgl. USt.
199,-
€ 236,81 inkl. USt.
Art.-Nr. 5920305

DB 460 XL Vario
statt € 399,00 zzgl. USt.
309,-
€ 367,71 inkl. USt.
Art.-Nr. 5920462

DB 510 Vario
statt € 819,00 zzgl. USt.
649,-
€ 772,31 inkl. USt.
Art.-Nr. 5920510

Lieferumfang DB 305 Vario:

- Drehstahlauflage 110 / 172 mm
- Aufspannscheibe 52 / 145 mm
- Mitlaufende Körnerspitze MK 2
- Vierzackmitnehmer 25 mm

Lieferumfang DB 460 XL Vario:

- Drehstahlauflage 150 / 300 mm
- Aufspannscheibe 145 mm
- Mitlaufende Körnerspitze MK 2
- Vierzackmitnehmer 25 mm

Lieferumfang DB 510 Vario:

- Handauflage 200 mm
- Aufspannscheibe 100 mm
- Mitlaufende Körnerspitze MK 2
- Vierzackmitnehmer 25 mm
- Bedienwerkzeug

Technische Daten		DB 305 Vario	DB 460 XL Vario	DB 510 Vario
Dreh-Ø max.	mm	200	305	355
Spitzenhöhe	mm	100	155	178
Spitzenweite	mm	305	460 (option 550)	510
Spindelkopfgewinde		M 33 x 3,5	M 33 x 3,5	M 33 x 3,5
Drehzahlen	min ⁻¹	750 - 3.200	650 - 3.800	250 - 3.550
Stufenanzahl		1 Stufe, elektronisch regelbar	3 Stufen, elektronisch regelbar	3 Stufen, elektronisch regelbar
Reitstockkonus	MK	1	2	2
Pinolenverstellung	mm	35	55	70
Motorleistung ~50 Hz	W / V	250 / 230	550 / 230	750 / 230
Abmessungen (L x B x H) ca.	mm	740 x 320 x 360	900 x 340 x 410	1.055 x 560 x 460
Gewicht ca.	kg	19	38	50

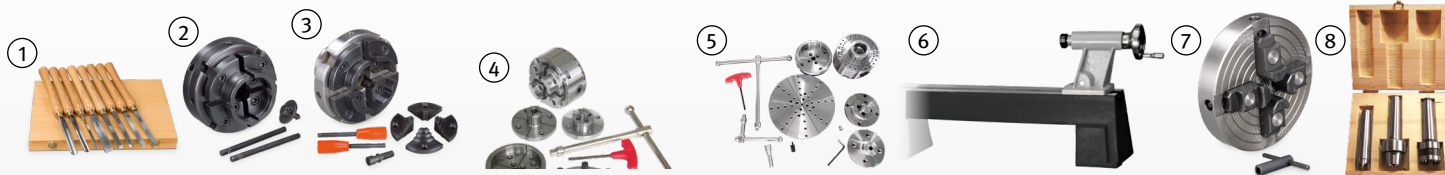

Zubehör (Alle DB-Modelle)	Art.-Nr.	€ zzgl. MwSt
① Drechseleisen-Set 8-teilig	5931011	95,90
② Vier-Backenfutter Ø 100 mm M 33 x 3,5, Set 1	5931021	72,50
③ Vier-Backenfutter Ø 100 mm M 33 x 3,5, Set 2	5931023	104,90
④ Vier-Backenfutter Ø 95 mm Premium-Set	5931057	229,00
⑤ Vier-Backenfutter Ø 115 mm Premium-Set	5931058	299,00

Zubehör DB 460 XL VARIO	Art.-Nr.	€ zzgl. MwSt
⑥ Bettverlängerung 550 mm	5930460	75,90
⑦ Vier-Backenfutter Ø 150 mm M 33 x 3,5	5931020	37,90
⑧ Mitnehmerset MK 2, 3-teilig	5931056	42,90

Serie DB – Drechselbänke

- ▶ Verwindungssteifes Graugussmaschinenbett für hohe Laufruhe und Präzision
- ▶ Reitstock und Spindelstock aus stabilem Grauguss
- ▶ Breite, leicht verstellbare Drehstahlauflage
- ▶ Reitstock mit Schnellspannhebel und Handrad
- ▶ Reitstock serienmäßig mit mitlaufender Körnerspitze
- ▶ Schwenkbarer Spindelkopf kann frei auf dem Maschinenbett verschoben werden

- ▶ Spindelstock mit Bohrung für lange Werkstücke
- ▶ Mit variabler Drehzahlregulierung, digitaler Geschwindigkeitsanzeige und elektronischer Geschwindigkeitsregelung
- ▶ Der Spindelstock ist um 180° drehbar
- ▶ Ideal zum Drehseln großer Durchmesser

- DB 1102 Vario / DB 1202 Vario**
- ▶ Variable Drehzahlregulierung
 - ▶ Rechts-Linkslauf



DB 900



Digitale Anzeige



DB 1100



Digitale Anzeige



DB 1102 VARIO



DB 1202 VARIO

Abb. Anwendungsbeispiel mit optionalen Werkzeugkorb (Art. Nr. 5931051)

DB 900
statt € 675,00 zzgl. USt.
519,-
€ 617,61 inkl. USt.
Art.-Nr. 5920900

DB 1100
statt € 959,00 zzgl. USt.
749,-
€ 891,31 inkl. USt.
Art.-Nr. 5921100

DB 1102 Vario
statt € 1.769,00 zzgl. USt.
1.369,-
€ 1.629,11 inkl. USt.
Art.-Nr. 5921102

DB 1202 Vario
statt € 2.429,00 zzgl. USt.
1.899,-
€ 2.259,81 inkl. USt.
Art.-Nr. 5921202

Technische Daten		DB 900	DB 1100	DB 1102 Vario	DB 1202 Vario
Dreh-Ø max.	mm	306	358	408	460
Spitzenhöhe x Spitzenweite	mm	155 x 900	179 x 1.100	203 x 1.067	455 x 1.185
Spindelkopfgewinde		M 33 x 3,5	M 33 x 3,5	M 33 x 3,5	M 33 x 3,5
Drehzahlen	min ⁻¹	500 – 2.000	500 – 2.000	100 – 3.200	0 – 3.200
Stufenanzahl		10 Stufen, mechanisch variabel		2 Stufen, elektronisch regelbar	
Reitstockkonus	MK	2	2	2	2
Pinolenverstellung		50	50	102	110
Motorleistung ~50 Hz	W / V	550 / 230	750 / 230	1.500 / 230	1.500 / 230
Abmessungen (L x B x H) ca.	mm	1.380 x 330 x 1.175	1.620 x 340 x 1.215	1.968 x 572 x 1.194	2.060 x 500 x 1.200
Gewicht ca.	kg	77	111	175	189

Zubehör	Art.-Nr.	€ zzgl. USt.
4-Backenfutter		
① Set 1 - Ø 100 mm, M33x3,5	5931021	72,50
② Set 2 - Ø 100 mm, M33x3,5	5931023	104,90
③ Ø 150 mm, M33 x 3,5	5931020	37,90
④ Premium-Set Ø 95 mm	5931057	229,00
⑤ Premium-Set Ø 115 mm	5931058	299,00
⑥ Profi-SET, M 33 x 3,5	5931054	219,00
⑦ Planscheibe für 4-Backenfutter Profi-SET	5931055	25,90
Werkzeugkorb für DB 1102 Vario	5931051	69,90
⑧ Außendrehvorrichtung für DB 1100/ 1202 Vario	5931052	129,00
⑨ Mitnehmerset 3-tlg.	5931056	42,90
⑩ 8-teiliges Drehseisen-Set	5931011	95,90
⑪ feststehende Lünette Werkstück-Ø 3-57 mm		
für DB 900,	5931050	40,50
für DB 1100	5931030	42,50
Kopiereinrichtung		
für DB 900	5931101	189,00
⑫ für DB 1100	5931102	205,00
Neu! für DB 1102 Vario	5931103	199,00



BSM-H 16 / BSM-H 25 – Kompakte Bohr- und Stemmmaschine zum Bohren und Stemmen

- ▶ Massive Gusskonstruktion des Maschinengestells mit präzisen Schwalbenschwanzführungen in jeder Achse
- ▶ Langer Hebel für Pinolenhub zum Ausstemmen mit wenig Kraftaufwand
- ▶ Beweglicher Spannbacken mit Schnellspannfunktion
- ▶ Jeweils zwei verstellbare Anschläge für X- und Y-Richtung
- ▶ Maschinenkopf wird zusätzlich mit einer Gasdruckfeder gehalten für höheren Bedienkomfort
- ▶ Werkzeugaufnahme über Bohrfutter mit Zahnkranz

BSM-H 25

- ▶ Großer Verfahrweg der Z-Achse von 200 mm für hohe Werkstücke



BSM-H 16

BSM-H 25

Lieferumfang:

- Hohlstемmeißel 6,35mm (1/4")
- Hohlstемmeißel 9,5mm (3/8")
- Hohlstемmeißel 12,7mm (1/2")

BSM-H 16

statt € 469,00 zzgl. USt.

369,-

€ 439,11 inkl. USt.

Art.-Nr. 5906116

BSM-H 25

statt € 875,00 zzgl. USt.

679,-

€ 808,01 inkl. USt.

Art.-Nr. 5906125



Hohlstемmeißel



Unterbau

Technische Daten		BSM-H 16	BSM-H 25
Abmessungen Tisch (L x B)	mm	180 x 150	400 x 150
Verfahrweg Tisch X / Y	mm	80 / 65	175 / 150
Werkstückhöhe max.	mm	110	210
Werkstücktiefe max.	mm	125	145
Meißelhub max.	mm	76	76
Meißelgrößen	mm	6 – 16	6 – 25,4
Bohrfutteraufnahme B16	mm	13	16
Drehzahl	min ⁻¹	1.400	1.400
Aufnahmeleistung ~50 Hz	kW/V	0,37 / 230	0,75 / 400
Abmessungen (L x B x H) ca.	mm	270 x 480 x 780	790 x 620 x 1.630
Gewicht ca.	kg	39	89

Zubehör	BSM-H 16	BSM-H 25	Art.-Nr.	zzgl. USt.
Hohlstемmeißel				
6,35 mm (1/4")	•	•	5916100	17,90
8 mm (5/16")	•	•	5916101	17,90
9,5 mm (3/8")	•	•	5916102	19,90
12,7 mm (1/2")	•	•	5916103	21,90
15,87 mm (5/8")	•	•	5916104	23,90
19,00 mm (3/4")	•	•	5916105	27,90
25,4 mm (1")	•	•	5916106	34,50
Unterbau	•	•	5916125	145,00

Leichte Radialbohrmaschinen mit großer Ausladung für Holz, Kunststoff, Aluminium

- ▶ Beste Kraftübertragung durch Aluminium-Riemenscheiben in Verbindung mit gezahntem GATES Qualitätskeilriemen
- ▶ Garantierte Rundlaufgenauigkeit der Bohrspindel ≤ 0,03 mm in der Bohrspindel gemessen
- ▶ Bohrspindel mit Präzisionskugellagern
- ▶ Keilriemenabdeckung mit Sicherheitsschalter
- ▶ Stahlsäule für hohe Laufruhe und Stabilität
- ▶ Massive und groß dimensionierte Bodenplatte mit Nuten für T-Nutensteine, rückseitig stark verrippt
- ▶ Bedienungsfreundlicher Sicherheitsschalter mit Schutzart IP 54
- ▶ Separater Not-Halt-Schlagschalter
- ▶ Bohrtiefenanschlag
- ▶ OPTIMUM Zahnkranzbohrfutter im Standardlieferumfang

OPTIdrill RB 6T

- ▶ Bohrtisch mit Befestigungslöchern für vergrößerte Bohrtischauflage

OPTIdrill RB 8S

- ▶ Bohrtisch mit zwei diagonal verlaufenden T-Nuten

RB 6T

statt € 510,00 zzgl. USt.

459,-

€ 546,21 inkl. USt.

Art.-Nr. 3009161

RB 8S

statt € 599,00 zzgl. USt.

539,-

€ 641,41 inkl. USt.

Art.-Nr. 3009181

Maschinendaten	RB 6T	RB 8S
Elektrischer Anschluss	230 V / 1 Ph ~50 Hz	
Motorleistung	750 W	
Bohrleistung in Stahl (S235JR)	Ø 16 mm	
Dauerbohrleistung Stahl (S235JR)	Ø 12 mm	
Ausladung / Pinolenhub	115 - 430 mm / 80 mm	
Spindeldrehzahlen / Getriebestufen	390 - 3.000 min ⁻¹ / 5 Stufen	
Maschinentisch (L x B) / T-Nuten	225 x 230 mm / -	262 x 262 mm / 14 mm
Abmessungen (L x B x H) ca.	820 x 335 x 930 mm	820 x 395 x 1.640 mm
Nettogewicht ca.	47 kg	60 kg



RB 6T

RB 8S

OPTIMUM
MASCHINEN - GERMANY

DKS 504 Vario – Dekupiersäge

- ▶ Zum Bearbeiten von Weichholz, Kunststoff und ähnlichen Materialien
- ▶ Robuste Gusskonstruktion garantiert einen ruhigen, vibrationsarmen Lauf
- ▶ Frei schwingende Sägeblattaufnahme für Standard-Sägeblätter mit Querstift
- ▶ Anschluss an eine externe Absaugeinrichtung über Absaugstutzen möglich
- ▶ Inklusive Universal Handschleifer mit vielen Einsatzmöglichkeiten, z.B. Schleifen, Schneiden, Bohren, Polieren (Werkzeug-Set erforderlichlich)



Lieferumfang:

- Sägeblatt 133 x 3 x 0,3 mm Z 15
- Sägeblatt 133 x 3 x 0,3 mm Z 18
- Universal-Schleifer ohne Werkzeug

DKS 504 Vario
statt € 165,00 zzgl. USt.
129,-
€ 153,51 inkl. USt.
Art.-Nr. 5902504

- ▶ Stufenlose Hubzahlregulierung
- ▶ Arbeitstisch von 0° bis +45° neigbar
- ▶ Flexible LED-Leuchte für Ausleuchtung des Schnittbereichs
- ▶ Universal Handschleifer integriert

Technische Daten		DKS 504 Vario
Abmessungen Tisch (L x B)	mm	414 x 254
Ausladung	mm	405
Sägeblattlänge	mm	133
Hubzahl	min ⁻¹	550 – 1.600
Schnitthöhe 90°/+45° max.	mm	52 / 20
Drehzahl Universal-Schleifer	min ⁻¹	1.650 – 4.800
Aufnahme-Ø	mm	3,1
Absaugstutzen-Ø	mm	35
Motorleistung ~50 Hz	W/V	90 / 230
Abmessungen (L x B x H) ca.	mm	630 x 320 x 380
Gewicht ca.	kg	12



Stift-Sägeblätter	Z/cm	VE	Art.-Nr.	€ zzgl. USt.
① für Holz, Kunststoff, Gips 135 x 3,0 x 0,25 mm	10	6	5911628	7,19/VE
② für Holz 135 x 6,0 x 0,4 mm	6	6	5911660	6,90/VE
③ für Metall 135 x 6,0 x 0,4 mm	12	6	5911661	6,90/VE

Zubehör	Art.-Nr.	€ zzgl. USt.
④ Werkzeug-Set 103-tlg. im Holzkoffer	5912504	16,90

Serie KGZ E – Kapp-/Gehrungssäge

- ▶ Grundplatte und Drehteller aus Aluminium-Druckguss, zugleich kompakt, robust und leicht transportierbar
- ▶ Laserprojektion auf das Werkstück zur genauen Kontrolle der Schnittposition
- ▶ Stufenlos einstellbare Doppelgehrung und Doppelneigung
- ▶ Verstellbare Anschlagschienen und seitlich ausziehbare Auflagehilfen für längere Werkstücke
- ▶ 2-fach einstellbare Kapptiefenbegrenzung
- ▶ Zugfunktion für erweiterten Schnittbereich
- ▶ Schraubzwinde und Klemmvorrichtung zur sicheren Werkstückarretierung
- ▶ Absaugstutzen für Staubfangbeutel oder den Anschluss einer externen Absaugung

KGZ 210 E

- ▶ Anschlagschienen starr

KGZ 255 E/ KGZ 305 E

- ▶ Anschlagschienen verstellbar

KGZ 305 E

- ▶ Sanftanlauf



Laserprojektion auf das Werkstück zur genauen Kontrolle der Schnittposition

Lieferumfang:

- Schraubzwinde
- Staubfangbeutel
- Sägeblatt

KGZ 210 E
statt € 169,00 zzgl. USt.
139,-
€ 165,41 inkl. USt.
Art.-Nr.: 5702210

KGZ 255 E
statt € 269,00 zzgl. USt.
219,-
€ 260,61 inkl. USt.
Art.-Nr.: 5702255

KGZ 305 E
statt € 349,00 zzgl. USt.
299,-
€ 355,81 inkl. USt.
Art.-Nr.: 5702305

Technische Daten		KGZ 210 E	KGZ 255 E	KGZ 305 E I
Schnittkapazitäten bei Neigung / Gehrung (Höhe x Breite)				
bei 0°/0°	mm	70 x 220	90 x 315	100 x 340
bei 45°/0° links	mm	70 x 155	90 x 215	40 x 340
bei 45°/0° rechts	mm	35 x 220	40 x 315	40 x 340
bei 0°/45° links	mm	70 x 155	90 x 215	100 x 240
bei 45°/45° links	mm	35 x 155	40 x 215	40 x 240
bei 45°/45° rechts	mm	35 x 155	40 x 215	40 x 240
Sägeblattdrehzahl	min ⁻¹	4.500	5.000	4.500
Sägeblatt-Ø	mm	210	255	305
Motorleistung	kW	1,5	1,8	2,0
Elektrischer Anschluss	V/Hz	230 / ~50	230 / ~50	230 / ~50
Abmessungen (L x B x H) ca.	mm	650 x 450 x 430	900 x 550 x 430	835 x 570 x 790
Gewicht ca.	kg	10,5	17 kg	23

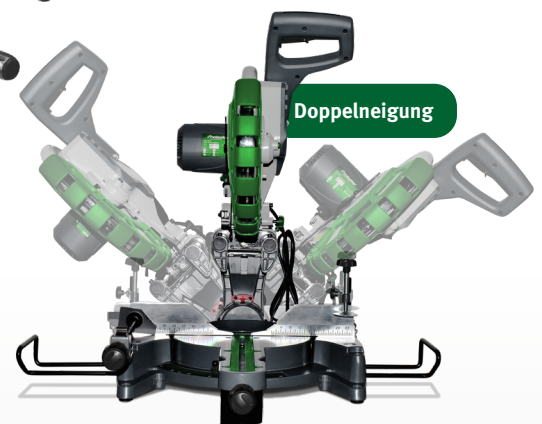

• Serienmäßig mit Doppelneigung und Doppelgehrung

Zubehör	Art.-Nr.	€ zzgl. USt.
Sägeblatt 210 x 30 x 2,6mm Z24	5267021	15,90
Sägeblatt 255 x 30 x 3,0mm Z24	5267025	19,90
Sägeblatt 305 x 30 x 3,2mm Z48	5267030	26,90

TKS 316 E – Tischkreissäge

- ▶ Großdimensionierter Maschinentisch aus verzinktem Stahl
- ▶ Serienmäßige Tischverbreiterung
- ▶ Höhenverstellung des Sägeblatts über ein Handrad und Skala
- ▶ Stabile, zweifache Aufhängung des Sägeaggregats
- ▶ Sägeblattschutzhaube mit Absaug Schlauch



Kugelgelagerter Schiebeschlitten mit Gehrungsanschlag, stufenlos einstellbar von 0 bis 45° mit Schnellklemmhebel

- ▶ Großer Aluminium-Parallelanschlag mit Exzenter-Schnellspannung, ermöglicht das Besäumen von Brettern, Auftrennschnitte, Fasen- und Winkelschnitte auch als Gehrungsanschlag verwendbar
- ▶ Leicht verfahrbar durch integriertes Fahrwerk mit zwei Rädern und klappbaren Transportgriffen

- ▶ Neigung des Sägeblatts von 0 bis 45°, ohne Werkzeug verstellbar
- ▶ Lieferung erfolgt unmontiert

TKS 316 E

statt € 419,00 zzgl. USt.

329,-

€ 391,51 inkl. USt.

Art.-Nr. 5902316 (230V)

Art.-Nr. 5902317 (400V)

TKS 316 E

Technische Daten		TKS 316 E
Abmessungen Tisch (L x B x H)	mm	800 x 550 x 850
Sägeblatt-Ø max.	mm	315
Schnittbreite mit Parallelanschlag	mm	290
Schnitthöhe 90°/45° max.	mm	83 / 60
Sägeblattneigung	°	90 – 45
Drehzahl Sägeblatt	min ⁻¹	2.800
Absaugstutzen-Ø	mm	100
Motorleistung ~50 Hz	kW / V	2,2 / 230 oder 400
Abmessungen (L x B x H) ca.	mm	1.600 x 600 x 1.050
Gewicht ca.	kg	53

TKS 316 E

Lieferumfang:

- Tischverbreiterung
- HM-Sägeblatt Ø 315 x 3,6 x Ø 30 mm Z24
- Schiebstock

Zubehör

Zuschneid-Wechsel-Kreissägeblatt 28 Zähne, Ø 315 mm

Art.-Nr. € zzgl. USt.

5263128 65,50

TKS 316 PRO – Tischkreissäge

- ▶ Großer Maschinentisch aus verzinktem Stahl
- ▶ Serienmäßige Tischverlängerung kann auch als Tischverbreiterung rechts montiert werden
- ▶ Sägeblattschwenkung über Handrad und Skala
- ▶ Sägeblatthöhe über gut erreichbares Handrad verstellbar
- ▶ Stabile, zweifache Aufhängung des Sägeaggregats

- ▶ Parallelanschlag ermöglicht das Besäumen von Brettern, Auftrennschnitte, Fasen- und Winkelschnitte
- ▶ Leicht verfahrbar durch integriertes Fahrwerk und klappbare Transportgriffe

- ▶ Für den einfachen Transport oder die platzsparende Lagerung Tischfüße werkzeuglos einklappbar

Lieferumfang:

- Fahrwerk
- Schiebeschlitten
- Tischverlängerung/-breiterung, 800 x 550 mm
- Parallelanschlag
- HM-Sägeblatt Ø 315 mm / 36 Z
- Sägeblattschutzhaube mit Absaug Schlauch
- Gehrungsanschlag ohne Aluprofil (Profil als Zubehör erhältlich)

- ▶ Hohe Stabilität
- ▶ Sägeblattschwenkung bis 45°
- ▶ Parallel- und Gehrungsanschlag im Lieferumfang
- ▶ Leicht zu transportieren und lagern

TKS 316 PRO

statt € 629,00 zzgl. USt.

489,-

€ 581,91 inkl. USt.

Art.-Nr. 5902323 (400 V)

Art.-Nr. 5902321 (230 V)

TKS 316 PRO

Technische Daten		TKS 316 PRO
Abmessungen Tisch (L x B x H)	mm	800 x 550 x 850
Sägeblatt-Ø max.	mm	315
Schnittbreite mit Parallelanschlag	mm	200
Schnitthöhe 90°/45° max.	mm	90 / 50
Sägeblattneigung	°	90 bis -45
Drehzahl Sägeblatt	min ⁻¹	2.800
Absaugstutzen-Ø	mm	100
Motorleistung ~50 Hz	kW	2,2 / 230 2,8 / 400
Abmessungen (L x B x H) ca.	mm	1.350 x 1.250 x 1.000
Gewicht ca.	kg	60



TKS 316 PRO

Abbildung zeigt Gehrungsanschlag mit Aluprofil, Profil als Zubehör erhältlich (Art. Nr. 5912322)

Zubehör

Zuschneid-Wechsel-Kreissägeblatt 28 Zähne, Ø 315 mm

Art.-Nr. € zzgl. USt.

5263128 65,50

Tischverbreiterung/-verbreiterung, 800 x 550 mm

5912321 57,90

Alu-Profil für Gehrungsanschlag

5912322 17,50

BKS 501 – Baukreissäge

- ▶ Transparente Schutzhaube zur Sicherheit des Anwenders und für optimale Sicht auf die Schnittlinie
- ▶ Aluminium-Parallelanschlag mit hoher und flacher Anlegekante und Exzenterklemmung ermöglicht das Besäumen von Brettern, Auftrennschnitte, Fasen- und Winkelschnitte
- ▶ Abklappbare Tischverlängerung für lange Werkstücke
- ▶ Leicht verfahrbar durch integriertes Fahrwerk und klappbare Transportgriffe
- ▶ Große Kranösen
- ▶ Phasenwender

Querschneidvorrichtung
Winkelverstellbar
Mit Keilschneidlehre
Führung auf Rundstange
über wartungsfreie
Gleitlager



Lieferumfang:

- Sägeblatt-Ø 500mm Z44
- Schiebestock
- Schiebegriff
- Pendel-Sägeblattschutzhaube
- Werkzeug für Sägeblattwechsel

BKS 501

statt € 769,00 zzgl. USt.

699,-

€ 831,81 € inkl. USt.

Art.-Nr. 5740050

Technische Daten		BKS 501
Abmessungen Tisch (L x B x H)	mm	1.000 x 660 x 850
Sägeblatt-Ø max.	mm	500
Schnitthöhe 90° max.	mm	150
Drehzahl Sägeblatt	min ⁻¹	2.800
Absaugstutzen-Ø	mm	95
Absaugstutzen-Ø Sägeblattschutz	mm	50
Aufnahmeleistung-50 Hz	kW / V	4,2 / 400
Abmessungen (L x B x H) ca.	mm	1.870 x 810 x 1.170
Gewicht ca.	kg	103

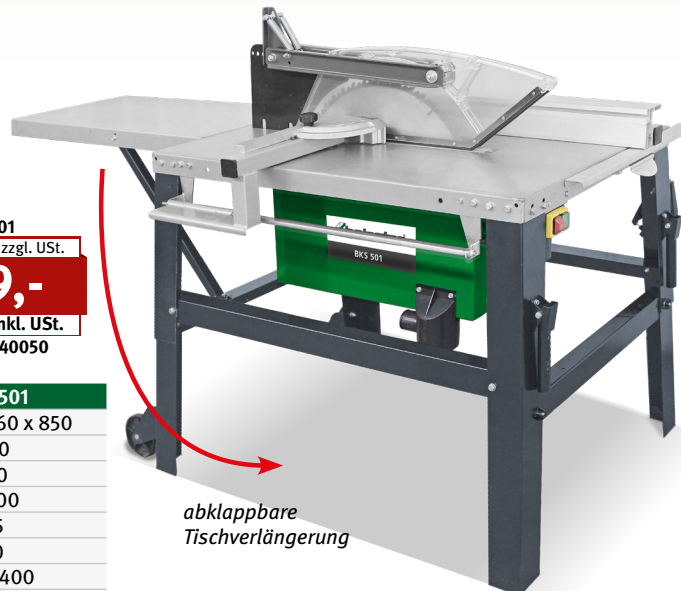

abklappbare
Tischverlängerung

Zubehör	Art.-Nr.	€ zzgl. MwSt
HM-Sägeblatt Ø 500 mm Z44	5740505	83,90

TKS 200 – Tischkreissäge

- ▶ Großdimensionierter Maschinentisch aus Guss
- ▶ Serienmäßige Tischverbreiterung
- ▶ Sägeblattschwenkung von 90° bis -45° **nach links**, gradgenau und bequem verstellbar über Handrad und Skala

- ▶ Stabile Aufhängung des Sägeaggregats vorne und hinten
- ▶ Die Sägeblatt Höhenverstellung erfolgt ebenfalls über ein Handrad von der Bedienerfront aus
- ▶ Leistungsstarker Motor und thermischem

- Überlastschutz ausgestattet
- ▶ Sägeblattschutzhaube mit integriertem Absauganschluss
- ▶ Maschinenunterbau

Lieferumfang:

- Parallelanschlag
- Winkelanschlag
- Sägeblatt 200 x 30 x 2,8 mm Z18

TKS 200

statt € 879,00 zzgl. USt.

689,-

€ 819,91 € inkl. USt.

Art.-Nr. 5902020

Technische Daten		TKS 200
Abmessungen Tisch (L x B x H)	mm	530 x 400 x 870
Sägeblatt-Ø max.	mm	200
Schnitthöhe 90°/-45° max.	mm	60 / 48
Schnittbreite mit Parallelanschlag	mm	705
Ablängbreite links vom Sägeblatt max.	mm	635
Sägeblattneigung	°	90 bis -45
Drehzahl Sägeblatt	min ⁻¹	4.750
Absaugstutzen-Ø unten/oben	mm	100 / 30
Schalldruckpegel LP ⁽¹⁾	dB(A)	78,5
Motorleistung ~50 Hz	kW / V	1,1 / 230
Abmessungen (L x B x H) ca.	mm	1.430 x 1.000 x 1.030
Gewicht ca.	kg	80

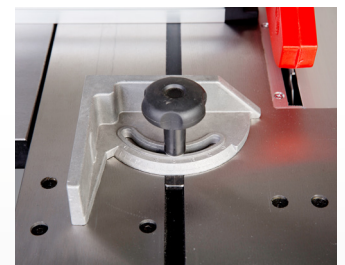

Stufenlos verstellbarer Winkelanschlag von -45° bis +45°

UF 230

Zubehör:	Art.-Nr.	€ zzgl. USt.
Sägeblatt 200 x 30 x 2,8 mm Z18	5912020	19,90
Universalfahrwerk UF 230	6190230	59,00

TKS 254 E – Tischkreissäge

- ▶ Großdimensionierter Maschinentisch aus Guss
- ▶ Tischverlängerung
- ▶ Sägeblattschwenkung von 90° bis -45° **nach links**, gradgenau und bequem verstellbar über Handrad und Skala
- ▶ Stabile Aufhängung des Sägeaggregats vorne und hinten
- ▶ Die Sägeblatt Höhenverstellung erfolgt ebenfalls über ein Handrad von der Bedienerfront aus
- ▶ Leistungsstarker Motor und thermischem Überlastschutz ausgestattet
- ▶ Sägeblattschutzhaube mit integriertem Absauganschluss
- ▶ Maschinenunterbau

Technische Daten		TKS 254 E
Abmessungen Tisch (L x B x H)	mm	635 x 420 x 850
Sägeblatt-Ø max.	mm	254
Schnitthöhe 90°/-45° max.	mm	80 / 58
Schnittbreite mit Parallelanschlag	mm	680
Ablängbreite links vom Sägeblatt max.	mm	650
Sägeblatt drehzahl	min ⁻¹	4.000
Absaugstutzen-Ø unten/oben	mm	100 / 30
Schalldruckpegel LP ⁽¹⁾	dB(A)	85,1
Motorleistung ~50 Hz	kW/V	2,1 / 230 oder 400
Abmessungen (L x B x H) ca.	mm	1.430 x 1.000 x 1.030
Gewicht ca.	kg	105

TKS 254 E
statt € 1.129,00 zzgl. USt.
869,-
€ 1.034,11 inkl. USt.
Art.-Nr. 5902025 (230 V)
Art.-Nr. 5902026 (400 V)

Lieferumfang:
• Parallelanschlag
• Sägeblatt 254 x 30 x 3 mm Z40



TKS 254 PRO – Tischkreissäge

- ▶ Großdimensionierter Maschinentisch aus Guss
- ▶ Serienmäßige Tischverbreiterung
- ▶ Sägeblattschwenkung von 90° bis -45° gradgenau und bequem verstellbar über Handrad und Skala
- ▶ Stabile Aufhängung des Sägeaggregats vorne und hinten
- ▶ Die Sägeblatt Höhenverstellung erfolgt ebenfalls über ein Handrad von der Bedienerfront aus
- ▶ Leistungsstarker Motor und thermischem Überlastschutz ausgestattet
- ▶ Sägeblattschutzhaube mit integriertem Absauganschluss
- ▶ Maschinenunterbau

Technische Daten		TKS 254 PRO
Abmessungen Tisch (L x B x H)	mm	720 x 480 x 835
Sägeblatt-Ø max.	mm	254
Schnitthöhe 90°/-45° max.	mm	80 / 54
Schnittbreite mit Parallelanschlag	mm	610
Ablängbreite links vom Sägeblatt max.	mm	550
Sägeblattneigung	°	90 / 45
Sägeblatt drehzahl	min ⁻¹	4.000
Absaugstutzen-Ø unten/oben	mm	100 / 30
Schalldruckpegel LP ⁽¹⁾	dB(A)	84,2 83
Motorleistung ~50 Hz	kW/ V	2,1 / 230 oder 400
Abmessungen (L x B x H) ca.	mm	1.430 x 1.000 x 1.030
Gewicht ca.	kg	131

TKS 254 PRO
statt € 1.339,00 zzgl. USt.
1.049,-
€ 1.248,31 inkl. USt.
Art.-Nr. 5902027 (230 V)
Art.-Nr. 5902028 (400 V)

Lieferumfang:
• Parallelanschlag
• Sägeblatt 254 x 30 x 3 mm Z40



FKS 255-1300 – Formatkreissäge

- ▶ Schwerer Arbeitstisch aus Grauguss für vibrationsarmes Arbeiten
- ▶ Sägeaggregat bis 45° schwenkbar, Einstellung über Handrad
- ▶ Schnittebene direkt am Sägeblatt
- ▶ Tischausleger mit Teleskopanschlag 1.100 – 1.900 mm und zwei Klappanschlägen für Platten und große Werkstücke
- ▶ Teleskopanschlag beidseitig um 45° schwenkbar
- ▶ Aluminium-Parallelanschlag auf Rundstangenführung mit Feineinstellung
- ▶ Serienmäßige Tischverbreiterung und -verlängerung ermöglichen leichtes Arbeiten mit größeren Werkstücken

Lieferumfang:
• Besäumschuh
• Exzentranspanner
• Winkelanschlag -45° bis 45°
• Kreissägeblatt 254 x 30 x 3,0 mm Z40

Technische Daten		FKS 255-1300
Abmessungen Tisch (L x B x H)	mm	650 x 350 x 835
Besäumlänge	mm	1.250
Sägeblatt-Ø max.	mm	254
Schnitthöhe 90°/45° max.	mm	80/54
Schnittbreite mit Parallelanschlag	mm	610
Ablängbreite links vom Sägeblatt max.	mm	845
Sägeblattneigung	°	90 / 45
Sägeblatt drehzahl	min ⁻¹	4.000
Absaugstutzen-Ø unten/oben	mm	100 / 30
Motorleistung ~50 Hz	kW/V	2,1 / 230 2,0 / 400
Abmessungen (L x B x H) ca.	mm	1.320 x 1.750 x 1.120
Gewicht ca.	kg	155

FKS 255-1300
statt € 1.839,00 zzgl. USt.
1.439,-
€ 1.712,41 inkl. USt.
Art.-Nr. 5902035 (230 V)
Art.-Nr. 5902036 (400 V)

Zubehör
Sägeblatt 254 x 30 x 3 mm Z40 Art.-Nr. 5912026 € zzgl. USt. 25,90
Gehrungsanschlag Art.-Nr. 5912027 € zzgl. USt. 69,00



FKS 315-1500 E – Formatkreissäge

- ▶ Der Arbeitstisch aus Grauguss ermöglicht vibrationsarmes Arbeiten
- ▶ Sägeblattschwenkung von 0° bis 45° verstellbar über Handrad mit Skala
- ▶ Sägeblatt Höhenverstellung erfolgt über ein Handrad
- ▶ Die serienmäßige Tischverbreiterung und -verlängerung ermöglichen leichtes Arbeiten mit größeren Werkstücken

Technische Daten		FKS 315-1500 E
Abmessungen Tisch (L x B x H)	mm	760 x 350 x 870
Besäumlänge	mm	1.370
Sägeblatt-Ø max.	mm	315
Schnitthöhe 90° / 45° max.	mm	100 / 75
Schnittbreite mit Anschlag	mm	940
Sägeblattneigung	°	0 – 45
Tischverlängerung	mm	350 x 500
Drehzahl	min ⁻¹	4.250
Absaugstutzen Ø	mm	38 / 100
Motorleistung ~50 Hz	kW / V	2,4 / 400
Gewicht ca.	kg	202

FKS 315-1500 E
statt € 2.729,00 zzgl. USt.
2.099,-
€ 2.497,81 inkl. USt.
Art.-Nr. 5900315

Lieferumfang:

- Sägeblatt 315 x 30 x 3 mm 24 Zähne
- Formatschiebeschlitten mit Ausleger
- Tischverlängerung- und verbreiterung
- Besäumschuh
- Parallelanschlag mit Rundstangenführung und Feineinstellung
- Sägeblattschutzhaube mit Absaug Schlauch



FKS 315-2000 E – Formatkreissäge

- ▶ Serienmäßig mit Vorritzeinrichtung
- ▶ Arbeitstisch aus Grauguss ermöglicht vibrationsarmes Arbeiten
- ▶ Sägeblatt Höhenverstellung erfolgt über ein Handrad
- ▶ Solider Auslegertisch mit Rolle und Teleskoparm für größtmögliche Stabilität
- ▶ Gehrungsanschlag und Niederhalter über die gesamte Schlittenlänge verschiebbar
- ▶ Starker Antriebsmotor für konstante Schnittgeschwindigkeit, auch bei 100 mm Schnitthöhe

Technische Daten		FKS 315-2000 E
Abmessungen Tisch (L x B x H)	mm	680 x 580 x 870
Besäumlänge	mm	2.000
Sägeblatt-Ø max.	mm	315
Vorritzsägeblatt-Ø	mm	90
Schnitthöhe 90° / 45° max.	mm	100 / 80
Schnittbreite mit Anschlag	mm	1.220
Sägeblattneigung	°	0 - 45
Schiebeschlittengröße	mm	2.000 x 270
Sägeblattdrehzahl	min ⁻¹	4.000
Drehzahl Vorritzer	min ⁻¹	5.800
Absaugstutzen Ø	mm	38 / 100
Motorleistung ~50 Hz	kW / V	3,0 / 400
Gewicht ca.	kg	275

Lieferumfang:

- Sägeblatt 315 x 30 x 3 mm Z40
- Vorritzsägeblatt 90 x 20 x 3 mm Z12
- Formatschiebeschlitten mit Ausleger
- Materialrolle am Ausleger
- Parallelanschlag mit Rundstangenführung und Feineinstellung
- Tischverlängerung und -verbreiterung
- Klappanschlag
- Besäumschuh
- Exzentrerspanner
- Sägeblattschutzhaube mit Absaug Schlauch



FKS 315-2000 E
statt € 3.339,00 zzgl. USt.
2.599,-
€ 3.092,81 inkl. USt.
Art.-Nr. 5900317

Zubehör	Art.-Nr.	€ zzgl. USt.
Zuschneid-Wechsel-Kreissägeblatt 28 Zähne, Ø 315 mm	5263128	65,90

UMK 5-260 – Kompakte Mehrfachkombination zum Abricht-/ Dickenhobeln, Sägen, Fräsen und optional mit Langlochbohrereinrichtung

- ▶ Robuster Maschinentisch aus Grauguss
- ▶ Fahreinrichtung als Zubehör erhältlich
- ▶ Verstellung des Dickenhobeltisches per Handrad
- ▶ Gummierte Auszugswalze schont beim Dickenhobeln die Oberfläche des Werkstücks
- ▶ Streifenmesserhobelwelle mit drei HSS-Messern
- ▶ Aluminium Abrichtanschlag um 45° neigbar
- ▶ Kreissägeblatt bis 45° schwenkbar
- ▶ Tischausleger mit Aluminium-Ablänganschlag für Platten und große Werkstücke
- ▶ Werkstückklemmung aus Aluminiumguss und verstellbarem Mikro-Anschlag
- ▶ Starre Frässpindel
- ▶ **Langlochbohrereinrichtung**
- ▶ Als Zubehör erhältlich
- ▶ Wescott Bohrfutter 3 - 16 mm

Neu

Technische Daten		UMK 5-260
Besäumlänge	mm	1.300
Sägeblattneigung	°	90 – 45
Schnitthöhe bei 90°/45 max.	mm	78/63
Sägeblatt-Ø	mm	254
Fräswerkzeug-Ø max.	mm	160
Abrichttisch (L x B)	mm	260 x 1.120
Dickentisch (L x B)	mm	545 x 258
Spanabnahme max. Dicke	mm	4
Formatschiebeschlitten (L x B)	mm	1.300 x 238
Aufnahmeleistung Säge/Hobel	kW	2,2
Aufnahmeleistung Tischfräse	kW	1,5
Anschlussspannung 50 Hz	V	230
Schalldruckpegel Leerlauf	dB(A)	80
Schalldruckpegel Last	dB(A)	92
Abmessungen (L x B x H)	mm	2.200 x 1.330 x 1.300
Gewicht ca.	kg	362

UMK 5-260 (230 V)
statt € 2.999,00 zzgl. USt.
2.799,-
€ 3.330,81 inkl. USt.
Art.-Nr. 5946025

UMK 5-260 (400 V)
statt € 2.999,00 zzgl. USt.
2.799,-
€ 3.330,81 inkl. USt.
Art.-Nr. 5946026



Zubehör	Art.-Nr.	€ zzgl. USt.
Langlochbohrereinrichtung	5916427	349,00
Fahreinrichtung	5916428	89,00
Ersatzhobelmessersatz HSS (3 St)	5914026	39,90
Sägeblatt 254 x 30 x 3 mm Z40	5912026	25,90

Serie HBS – Holzbandsägen

- ▶ Verwindungssteife Konstruktion
- ▶ Sichere und verlauffreie Sägeschnitte
- ▶ Säge Tisch auf einer Wippaufnahme stufenlos neigbar von 0° bis 45°
- ▶ Alu-Guss Arbeitstisch bis 45° schwenkbar
- ▶ Mit präziser 3-Rollen-Sägebandführung oben und unten

HBS 231-1 und HBS 361-2:

- ▶ Schwungräder aus Alu-Druckguss mit Spezialbelag
- ▶ Aluminium Längsanschlag mit Schnellspannung präzise einstellbar mit Hilfe von Lupe und Millimeterskala (außer HBS 231-1)
- ▶ Zwei Bandgeschwindigkeiten einstellbar (außer HBS 231-1)

HBS 471/473:

- ▶ Aluminium-Längsanschlag mit Exzenter-Schnellspannung und Skala

HBS 400 und HBS 471/473

- ▶ Bandsäge mit geschlossenem Unterbau
- ▶ Schwungräder aus Grauguss gewähren einen ruhigen Lauf
- ▶ Inklusive Aluminium-Parallelanschlag mit Schnellverschluss auf solider Rundstangenführung
- ▶ Für Sägebandbreiten von 6 - 25 mm geeignet



HBS 321-2
(Abb. inkl. optionales Zubehör Kreisschneidevorrichtung)

HBS 321-2

HBS 400

HBS 603

Lieferumfang HBS 231-1 bis 361-2:

- 3-Rollen-Sägebandführung
- Sägeband
- Gehrungsanschlag
- Längsanschlag
- LED Arbeitsleuchte
- Schiebestock

HBS 261-2 bis 361-2:

- noch zzgl. Untergestell

HBS 231-1 statt € 265,00 zzgl. USt. 209,- € 248,71 inkl. USt. Art.-Nr. 5902423	HBS 261-2 statt € 419,00 zzgl. USt. 329,- € 391,51 inkl. USt. Art.-Nr. 5902426	HBS 321-2 statt € 685,00 zzgl. USt. 539,- € 641,41 inkl. USt. Art.-Nr. 5902432	HBS 361-2 statt € 879,00 zzgl. USt. 699,- € 831,81 inkl. USt. Art.-Nr. 5902436	HBS 400 statt € 1.699,00 zzgl. USt. 1.299,- € 1.545,81 inkl. USt. Art.-Nr. 5900410
HBS 405 statt € 1.249,00 zzgl. USt. 969,- € 1.153,11 inkl. USt. Art.-Nr. 5902443 (400V) Art.-Nr. 5902441 (230V)	HBS 471/HBS 473 statt € 1.739,00 zzgl. USt. 1.349,- € 1.605,31 inkl. USt. Art.-Nr. 5900473 (400V) Art.-Nr. 5900471 (230V)	HBS 603 statt € 2.639,00 zzgl. USt. 2.399,- € 2.854,81 inkl. USt. Art.-Nr. 5941163	HBS 703 statt € 3.329,00 zzgl. USt. 3.099,- € 3.687,81 inkl. USt. Art.-Nr. 5941173	HBS 803 statt € 4.199,00 zzgl. USt. 3.899,- € 4.639,81 inkl. USt. Art.-Nr. 5941183

Technische Daten		HBS 231-1	HBS 261-2	HBS 321-2	HBS 361-2	HBS 400	HBS 405	HBS 471	HBS 473	HBS 603	HBS 703	HBS 803
Tisch (L x B)	mm	300 x 300	360 x 320	480 x 390	545 x 515	485 x 480	500 x 395	535 x 485	630 x 480	640 x 500	640 x 500	
Schwungrad-Ø	mm	238	256	316	356	426	400	470	610	710	810	
Schnittbreite ¹⁾ max.	mm	125	145	225	255	266	375	390	410	415	420	
Schnittbreite ²⁾ max.	mm	228	245	305	340	416	250	465	600	700	800	
Schnitthöhe max.	mm	90	152	165	225	305	200	285 240	430	430	470	
Schnittgeschwindigkeit	m/min	635	400 / 800	370 / 800	370 / 800	460 / 980	600	380 / 820	1.080	1.080	1.080	
Sägeblattlänge	mm	1.575	1.826	2.240	2.560	3.378	2.950	3.455	4.590	5.020	5.610	
Absaugstutzen Ø	mm	53	100	100	100	120	100	100	2 x 120	2 x 120	2 x 120	
Motorleistung ~50 Hz	kW/V	0,3 / 230	0,375/230	0,75 / 230	1,1 / 230	1,5 / 230	1,5	1,5/230 1,6/400	2,6 / 400	3,0 / 400	3,3 / 400	
Gewicht ca.	kg	20	34	51	70	140	136	157	230	308	365	
Transportzuschlag ³⁾									TPZ 300 = 59,50 €	TPZ 400 = 77,00 €	TPZ 500 = 88,00 €	

UF 300 – Universalfahrwerk mit 300 kg Tragkraft

Technische Daten	UF 300
Tragkraft	300 kg
Stellfläche quadratisch min.	345 x 345 mm
Stellfläche quadratisch max.	730 x 730 mm
Lochabstand	25,4 mm
Gewicht ca.	9 kg

- ▶ Fahrgestell mit variabel einstellbarer Stellfläche
- ▶ Für den leichten Transport und Standortwechsel von Maschinen
- ▶ Viele verschiedene Stellflächen-größen über Lochraster möglich



UF 300
statt € 99,00 zzgl. USt.
85,-
€ 101,15 inkl. USt.
Art.-Nr. 6190300

Materialständer - praktische Helfer für Werkstatt und Montage

TAB 1300 statt € 32,90 zzgl. USt. <div style="background-color: red; color: white; padding: 5px; font-weight: bold; font-size: 1.2em;">27,90</div> € 33,20 inkl. USt. Art.-Nr. 5900007	FAB 1 statt € 38,50 zzgl. USt. <div style="background-color: red; color: white; padding: 5px; font-weight: bold; font-size: 1.2em;">31,90</div> € 37,96 inkl. USt. Art.-Nr. 5900006	SB 1 statt € 33,50 zzgl. USt. <div style="background-color: red; color: white; padding: 5px; font-weight: bold; font-size: 1.2em;">27,90</div> € 33,20 inkl. USt. Art.-Nr. 5900008	UMS 1 statt € 64,90 zzgl. USt. <div style="background-color: red; color: white; padding: 5px; font-weight: bold; font-size: 1.2em;">53,90</div> € 64,14 inkl. USt. Art.-Nr. 5900009
<i>TAB 1300 - Teleskop-Arbeitsbock</i>	<i>FAB 1 - falt-Arbeitsbock</i>	<i>SB 1 - Sägebock</i>	<i>UMS 1 - Universal-Materialständer Rollen-, V-Rollen- und Arbeitsbock in einem</i>

Technische Daten	TAB 1300	FAB 1	SB 1	UMS 1
Tragfähigkeit	150 kg	200 kg	180 kg	45 - 200 kg
Höhe Auflage mn./max.	805 / 1.300 mm	640 / 1.030 mm	590 mm	820 / 1.270 mm
Abmessungen (L x B x H) ca.	580 x 580 x 1.300 mm	970 x 620 x 1.030 mm	800 x 850 x 780 mm	750 x 680 x 1.270 mm
Gewicht ca.	6,6 kg	8,3 kg	7,2 kg	10,4 kg

Materialständer – Stabile Helfer in der Werkstatt

- ▶ Materialständer universell einsetzbar an Bandsägen, Kreissägen und anderen Holzbearbeitungsmaschinen
- ▶ Optimal für die Auflage von langen, sperrigen oder schweren Werkstücken zur Zu- oder Abfuhr
- ▶ Klappbare Ausführung, dadurch besonders platzsparend und leicht zu transportieren
- ▶ Stufenlos höhenverstellbar
- ▶ Mit stabilen verzinkten Stahlrollen

MS 1 K statt € 63,50 zzgl. USt. <div style="background-color: red; color: white; padding: 5px; font-weight: bold; font-size: 1.2em;">53,90</div> € 64,14 inkl. USt. Art.-Nr.: 5900004	MS 1 R statt € 61,90 zzgl. USt. <div style="background-color: red; color: white; padding: 5px; font-weight: bold; font-size: 1.2em;">49,90</div> € 59,38 inkl. USt. Art.-Nr.: 5900003	MS 3 R statt € 22,50 zzgl. USt. <div style="background-color: red; color: white; padding: 5px; font-weight: bold; font-size: 1.2em;">18,90</div> € 22,49 inkl. USt. Art.-Nr.: 5900005
<i>Mit Kugelaufgabe für z.B. Platten, auch seitliche Bewegungen sind möglich.</i>	<i>Mit Rollenaufgabe. Universell einsetzbar.</i>	<i>MS 3 R Mit Rollenaufgabe und Handgriff zur Schnellverstellung. Tragfähigkeiten: ▶ Niedrigste Position: 90 kg ▶ Mittlere Position: 60 kg ▶ Höchste Position: 45 kg</i>

SRB 130 - Scherenrollenbahn

- ▶ Höhen- und längenverstellbar
- ▶ Gute Manövrierfähigkeit durch vier Lenkrollen
- ▶ Lenkrollen um 360° drehbar
- ▶ Haltbarer Scherengitterrahmen in vollverzinkter Ausführung

SRB 130 statt € 289,00 zzgl. USt. <div style="background-color: red; color: white; padding: 5px; font-weight: bold; font-size: 1.2em;">259,-</div> € 308,21 inkl. USt. Art.-Nr.: 5900012	
<i>Scherenrollenbahn. Höhe ein- stellbar, Rollenlänge 480 mm</i>	

Technische Daten		MS 1 K	MS 1 R	MS 3 R	SRB 130
Tragfähigkeit	kg	70	70	45 / 60 / 90	130
Höhe Auflage min./max.	mm	700 / 1.150	700 / 1.150	670 / 1.080	670 - 920
Breite Auflage max.	mm	450	400	285	450 - 1.300
Abmessungen (L x B x H) ca.	mm	460 x 470 x 1.150	460 x 470 x 1.150	430 x 500 x 1.150	615 x 585 x 360
Gewicht ca.	kg	10	10	4	36

Spann- und Arbeitstisch SWT 100 höhenverstell- und neigbar, platzsparend zusammenklappbar

- ▶ Einfache Höhenverstellung des Arbeitstisches durch Fußhebel in 7 Stufen möglich
- ▶ Höhen- und Neigungsverstellung ermöglicht ergonomische Arbeitshaltung im Stehen oder Sitzen, unabhängig von der Körpergröße
- ▶ Robuster Arbeitstisch aus Aluminium und Stahl
- ▶ 8 stufenlos verstellbare und drehbare Kunststoff-Spannbacken mit verschiedenen Profilen erlauben vielfältige Einspannmöglichkeiten, u.a. Flachspannen oder Rundspannen in horizontalen sowie vertikalen Positionen
- ▶ Stabiles und standfestes Untergestell aus pulverlackiertem Stahl-Vierkantrohr
- ▶ Arbeitstisch zusammenklappbar für platzsparende Aufbewahrung oder einfachen Transport

Technische Daten	SWT 100
Tragfähigkeit max.	100 kg
Höhe Tisch min./max	770 - 1.070 mm
Spannweite mit Arbeitstisch max.	201 mm
Spannweite mit Spannbacken max.	410 mm
Tischfläche - Breite	600 mm
Tischfläche - Tiefe geschlossen	284 mm
Tischfläche - Tiefe geöffnet	485 mm
Neigungswinkel Arbeitsplatte	0° / 25° / 45° / 80°
Abmessungen aufgebaut (L x B x H) ca.	600 x 580 x (770 - 1.070) mm
Abmessungen geklappt ca.	950 x 570 x 250 mm
Gewicht ca.	12,5 kg

SWT 100 statt € 105,90 zzgl. USt. <div style="background-color: red; color: white; padding: 5px; font-weight: bold; font-size: 1.2em;">79,90</div> € 95,08 inkl. USt. Art.-Nr. 5900010	
	<i>Höhenverstellbar</i>

	<i>Neigbar</i>
--	----------------

HOLZKRAFT falt-Arbeitsbock FAB 500 – Vielseitiger Materialständer ideal für den mobilen Einsatz

- ▶ Einfacher Transport: zusammenklappbar, mit Tragegriff
- ▶ Standbeine werden vollständig im Gehäuse verstaut
- ▶ Zwei ausklappbare Halterungen an den Standbeinen für die vertikale Lagerung z. B. von größeren Platten
- ▶ Praktische Halterungen zur Verbindung von zwei Arbeitsböcken ermöglichen den Aufbau eines stabilen Arbeitstisches

Technische Daten		FAB 500
Statische Stützlast max.	kg	500
Abmessungen (L x B x H) ca.	mm	1.055 x 593 x 757
Gewicht ca.	kg	6,3

FAB 500 statt € 37,50 zzgl. USt. <div style="background-color: red; color: white; padding: 5px; font-weight: bold; font-size: 1.2em;">33,90</div> € 40,34 inkl. USt. Art.-Nr.: 5900015	
---	--



QUALITÄTSARBEIT BRAUCHT QUALITÄTSWERKZEUG

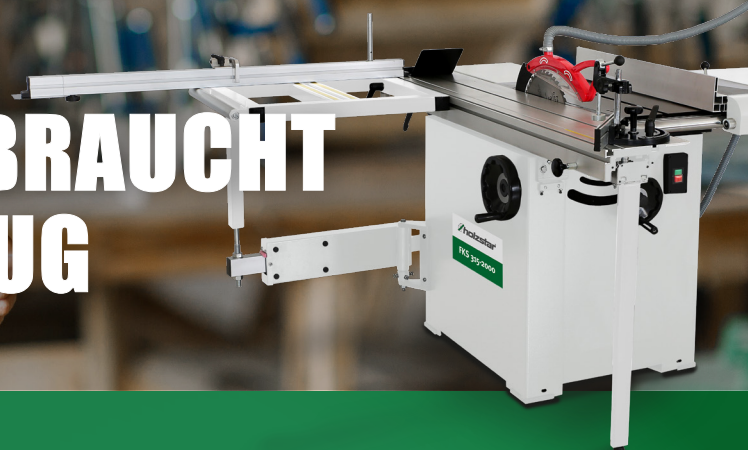

ENTDECKEN SIE UNSER GESAMTES MARKENSORTIMENT
www.stuermer-maschinen.de

FKS 315-2000 E

Formatkreissäge
Art.-Nr.: 5900317



Stürmer Maschinen GmbH
Dr.-Robert-Pfleger-Str. 26 | D-96103 Hallstadt
Tel. (09 51) 96 555 - 0
info@stuermer-maschinen.de | www.stuermer-maschinen.de

Aircraft Kompressorenbau GmbH
Gewerbestraße Ost 6 | A-4921 Hohenzell (Austria)
Tel. +43 (0) 77 52 - 7 09 29 - 0 | www.aircraft.at

Angebote für unsere Kunden, die Unternehmer und nicht Verbraucher sind. Unsere Angebote aus diesem Katalog richten sich ausschließlich an Unternehmer, die die angebotene Ware bei uns im Zusammenhang mit ihrer unternehmerischen Tätigkeit kaufen. Dies ist Geschäftsgrundlage für die mit uns geschlossenen Kaufverträge bezüglich der in diesem Katalog angebotenen Waren und damit im Zusammenhang stehender weiterer Verträge; ein Vertragsschluss mit Verbrauchern i. S. d. § 13 BGB ist ausdrücklich ausgeschlossen. Die genannten Statt-Preise beziehen sich auf den Listenpreis gemäß dem jeweils aktuell gültigen Marken-Hauptkatalog, abzurufen unter www.stuermer-maschinen.de/aktuelles/downloads. Sämtliche Preise sind unverbindliche Preisempfehlungen, freibleibend in €, zzgl. der gesetzlich gültigen USt., und gegebenenfalls zzgl. Verpackungs-, Versand-, Transport-, Entlade-, Aufbau- und Einweisungskosten. Diese wurden im Katalog entsprechend gekennzeichnet, ausgewiesen und gelten zzgl. USt. Verkaufspreise der Händler können abweichen. Für Druckfehler, Irrtümer oder fehlerhafte Darstellung wird nicht gehaftet. Technische und optische Änderungen sind vorbehalten. Nicht alle Artikel lagermäßig. Beschaffung kurzfristig möglich. Auslieferung erfolgt ausschließlich über den Fachhandel. Informationen zu Umfang, Dauer, Inhalt und Garantiegeber unter www.stuermer-maschinen.de oder anzufordern über Stürmer Maschinen GmbH.

TPZ 300 = 59,50 €*, TPZ 400 = 77,00 €*, TPZ 500 = 88,00 €* (*alle zzgl. USt.)

Hier erhalten Sie immer ein gutes Angebot

Das gesamte Prospekt ist urheberrechtlich geschützt. Darüber hinaus melden wir zum Schutz unserer Produkte Marken-, Patent- und Designrechte an. Wir widersetzen uns mit Nachdruck jeder Verletzung unseres geistigen Eigentums, sofern dies im Einzelfall möglich ist.